

GN 366

CN 366

MECHANICAL

NO FROST COMBI

ΜΗΧΑΝΙΚΟ ΨΥΓΕΙΟ

COMBI “NO FROST” (ΧΩΡΙΣ ΠΑΓΟ)

Dear Customer

Aiming to offer products that exceed your expectations, VESTEL offers you for your availability your new No Frost refrigerator that was meticulously produced in modern facilities and put through a diligent quality control.

Prior to using your refrigerator, please read this manual which specifies essential information for correct and secure installation, utilization and maintenance; for installation, please consult your nearest VESTEL authorized service, which you may find in the authorized service booklet.

You will see that your product is equipped with the most advanced technological solutions and it is utterly easy to use.

This product was manufactured in the environmentally friendly VESTEL WHITE HOUSE GOODS INC. facilities with no harm to the nature.

TABLE OF CONTENTS

PART 1: BEFORE USING YOUR REFRIGERATOR	4
• Information on the No-Frost technology	4
• Old and Dysfunctional Refrigerators	5
• Security Warnings	5
• Installation and Operation of your Refrigerator	6
• Before Starting to Operate your Refrigerator	7
PART 2: USING INFORMATION	8
• Temperature Settings	8
• Warnings for Temperature Settings	9
PART 3: FOOD PLACEMENT	10
• Cooling Section	10
• Freezing Section	11-14
PART 4: CLEANING AND MAINTENANCE	15
• Defrosting	16
• Bulb Replacement	17
PART 5: TRANSPORTATION AND RELOCATION	17
• Changing the Door Swing Direction	17
PART 6: BEFORE CALLING THE SERVICE	18-20
• Refrigerator Parts and Sections	21

INFORMATION ON THE NO FROST TECHNOLOGY

The No Frost refrigerators are different from the other static refrigerators in terms of their operational system.

In normal refrigerators, in the freezing section, the humidity from the humid food entering the refrigerator during door swings causes frosting inside the freezing section.

For melting the snow and frost that have been formed, it is necessary to carry out processes such as powering off the refrigerator, taking out the food that needs to be kept cold during this process, removing the accumulated frost.

As for the case in frost free refrigerators, it is entirely different in freezer compartment. The dry and cold room is blown homogeneously at many points to the cooling and freezing sections by means of the fan. The cold air that is distributed homogeneously even in the inter-spaces among shelves not only makes sure that all your food is cooled equally and properly, but it also does not allow for humidification and frosting. Cooling compartment is cooled statically.

Therefore, your No Frost refrigerator that you have provides you with great convenience in use in addition to its large volume and aesthetical look.

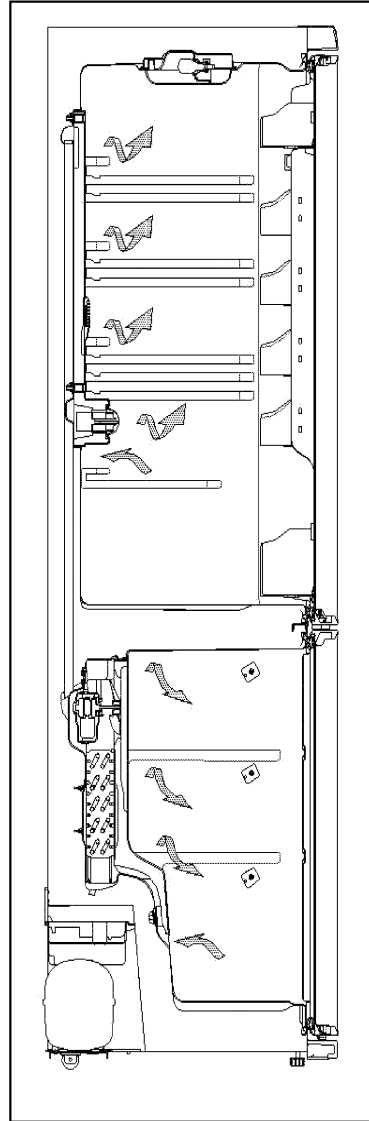

Old and Dysfunctional Refrigerators

- If your old refrigerator is a refrigerator with a lock, break or take out the lock before disposing it; because children might enter into it during their play, lock themselves in and cause a new accident.
- The old coolers and freezers contain a coolant gas that includes isolation materials and CFC. Therefore, pay the due diligence for doing no harm to the environment while disposing of your old refrigerator.

• IMPORTANT NOTE:

Please read carefully the user's manual before installing and operating your device. Our company may not be held responsible for potential damages that may arise due to faulty utilization.

Observe all the warnings on the device and the user's manual and keep this booklet for shedding light on some potential problems that may emerge on the future.

SECURITY WARNINGS

- Please do not use a multi-way socket or an extension cable..
- Please do not insert a damaged, torn or worn-out, cabled plug to the socket.
- Please never pull, bend or damage the cable.

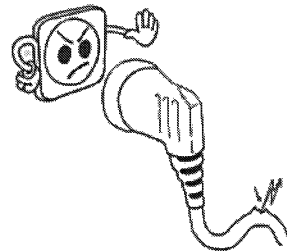

- This product has been designed for utilization by adults, please do not let children play with the device and dangle their body by hanging on the door.

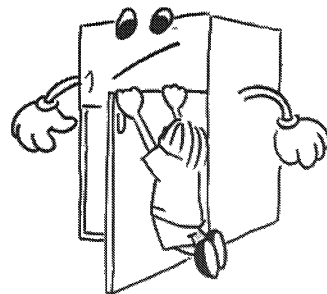

- Never ever take out the plug from the socket with hands wet in order not to cause any electrical shock!

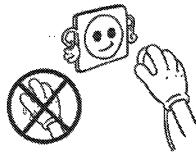

- Please do not ever place acidic drinks in glass bottles and cans in the deep-freeze section of your refrigerator. The bottles and cans may burst out.

- For your safety, please do not place any explosive and flammable materials in the refrigerator. Place the drinks with high alcohol content in the cooling compartment of the device with their mouths fully closed and in a vertical fashion.



- Avoid any manual contact as you take out the ice made in the deep freeze compartment, the ice may cause burns and/or cuts.

- Never ever touch frozen food with bare hands! Do not eat the ice cream and ice cubes as soon as you have taken them out of the deep freeze compartment!



- Do not re-freeze the frozen food once they are thawed. That might create a danger for your health since it may cause problems like food poisoning.

- Please do not cover the body and/or top of the refrigerator with a lace cloth, etc. This will affect the performance of your refrigerator.

- Fix the accessories inside the product so that they would not be harmed during transportation.

- If the supply cord is damaged it must be replaced by the manufacturer or service agent or appointed qualified person.

- This appliance is not intended for use by persons (including children) with reduced physical, sensory or mental capabilities , or lack of experience and knowledge , unless they have been given supervision or instruction concerning use of the appliance by a person responsible for their safety.Children should be supervised to ensure that they don't play with the appliance.

- If the supply cord is damaged it must be replaced by the manufacturer or service agent or appointed qualified person.

Installation and Operation of your Refrigerator

Before using your refrigerator, you should firstly watch out the following points:

- The operation voltage of your refrigerator is 220-240 V and 50 Hz.
- Before starting to use your refrigerator, request free assistance for the installation, operation and utilization of your refrigerator by calling the authorized service that is closest to you, which may be found on the 'Vestel White Goods Authorized Services Manual' that was provided for you along with your refrigerator.
- A special plug has been attached to the network cable of your refrigerator. This plug should be used with a specially grounded socket with a value of at least 16 amperes. If there is no such socket in your house, please have it made by an authorized electrician.

• **Our company shall not be held responsible for damages that may arise due to utilization with no grounding done.**

• Place your refrigerator in such a spot that it will not be exposed to direct sunlight.

• It should be at least 50 cm away from heat sources such as cookers, ovens, wing radiators and stove and at least 5 cm away from electrical ovens.

• Your refrigerator should not be used in the open air and should not remain under the rain.

• If your refrigerator is juxtaposed with a deep freeze, it is necessary to leave a space of at least 2 cm between them in order to prevent humidity condensation on the outer surface.

• Please do not place any goods on your refrigerator and place it in a suitable spot in such a way that will be a vacuum of at least 15 cm on the top.

• If you shall place your refrigerator besides your kitchen closets, pay attention to leave a vacuum of 2 cm between them.

• To prevent the condenser (black winged part on the back) from being rested on the wall, attach the plastic element for distance adjustment provided for you by turning it 90°.

• To ensure smooth and vibration-free operation of your refrigerator, the adjustable front feet need to be set at the suitable height and mutually balanced. You can ensure this by turning the adjustable feet clockwise (or counter-clockwise). This process should be performed before the food is placed in the refrigerator.

• Before using your refrigerator, wipe all its parts with warm water in which you shall add one teaspoon of food soda, then rinse it with clean water and dry it. After the cleaning process is completed, place all the parts back.

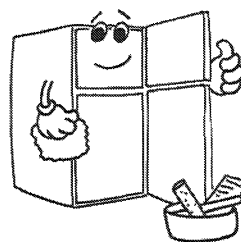

Before Starting to Operate your Refrigerator

• During the first operation or to ensure the efficient operation of the device following the relocation processes, allow your refrigerator to remain idle for 3 hours (in a vertical position), then insert the plug to the socket. Otherwise, you may damage the compressor.

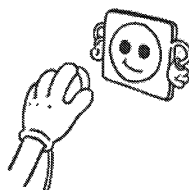

• The first time you operate your refrigerator, an odor might be smelt, this odor shall disappear once your refrigerator starts cooling.

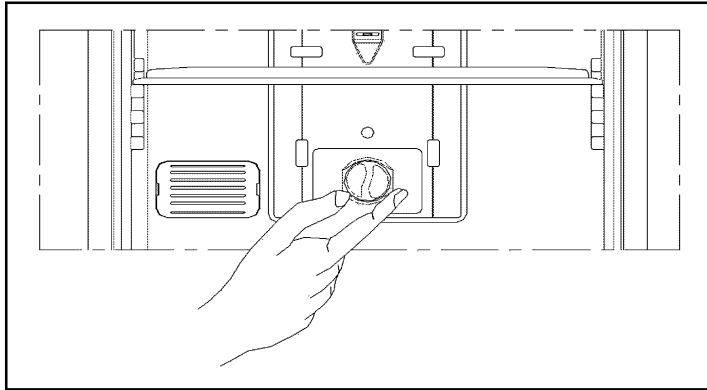
Temperature Settings**Cooler and Freezer Thermostat Knob****Cooling compartment**

It ensures that the temperature settings in the cooling and freezing compartments of your refrigerator be performed automatically. It may be set to any value ranging from the values 1 to 6. As you turn the thermostat setting knob from 1 to 6, the cooling degree rises. For saving energy in winter months, you may operate your refrigerator at a lower position.

Cooling compartment thermostat knob;

5-6 : For further cooling.

3-5 : For normal utilization.

1-3 : For less cooling.

Warnings for Temperature Settings

- **The thermostat setting should be done by taking into consideration how often the cooler and freezer door is opened and closed, how much food is stored in it and the environment in which the refrigerator is found.**
- **In order for the refrigerator to be completely cooled after its first connection to the socket, it has to operate incessantly up to 24 hours depending on the environmental temperature.**
- **Throughout this period of time, do not frequently open and close the doors of your refrigerator and do not fill it exceedingly.**
- **When you would like to re-operate your refrigerator after disconnecting its plug from the socket, wait for at least 5 minutes to insert the plug again so that no damage is incurred by the compressor.**

PART 3. FOOD PLACEMENT

Cooling Compartment

- To prevent humidification and odor formation, the food should be placed in the refrigerator in enclosed cups or with their top being covered.
- The hot food and drinks should also be cooled in the room temperature before being placed in the refrigerator.
- Please do not prop the packaged food and cups against the lamp and cover of the cooling compartment.
- The fruits and vegetables may be placed directly in the vegetable holder without being wrapped separately.

Some recommendations have been specified below for the placement and storage of your food in the cooling compartment.

Food	Storage Duration	Location where it will be placed in the cooling compartment
Fruits and Vegetables	1 week	In the vegetable holder (without being wrapped in anything)
Fish and meat	2-3 days	Wrapped in plastic folio or bag or within a meat box (on the glass shelf)
Fresh cheese	3-4 days	In the special door shelf
Butter, margarine	1 week	In the special door shelf
Bottled products, Milk and yoghurt	The period recommended by the manufacturer	In the special door shelf
Egg	1 month	In the egg-holder shelf
Cooked food		In every shelf

NOT: The potatoes, onions and garlic should not be stored in the refrigerator. The meat should never ever be frozen after it is thawed if it had not been cooked.

The Deep Freeze Compartment

- Please use the deep freeze compartment of your refrigerator for storing the frozen food for a long time and producing ice.
- Please place the food you would like to freeze initially in the upper basket of the deep freeze in such a way that it shall not exceed the declared freezing capacity of your refrigerator. You may place your food next to the other frozen food after they are frozen (for at least 24 hours).
- It is recommended to keep thermostat at level 5.
- Please do not place the food you shall newly freeze nearby the already frozen food..
- You should freeze the food you shall freeze (meat, minced meat, fish, etc.) by dividing them into portions in such a way that they can be consumed once.
- Please do not refreeze the frozen food once they are thawed. It may pose a danger for your health since it might cause problems like food poisoning.
- Do not place the hot meals in your deep freeze before they are cold. You would cause the other food frozen beforehand in the deep freeze to become putrefied.
- As you buy frozen food, makes sure they were frozen under appropriate conditions and that the package is not torn.
- While storing the frozen food, the storage conditions on the package should certainly be observed. If there are no instructions, the food has to be consumed in the shortest possible period of time.
- The frozen food has to be transported before it perishes and it should be placed in the fast freezing shelf as soon as possible. Please do not use the door shelves for freezing purposes.
- If the frozen food package has been humidified and it has a foul smell, the food might have previously been stored under suitable conditions and gone rotten. Please do not buy such food!
- The storage durations of frozen food change depending on the environment temperature, the frequent opening and closing of the doors, thermostat settings, food type and the length of period that elapsed from the time the food was bought to the time it entered the freezer. Always abide by the instructions on the package and never exceed the storage duration.
- During long lasting power cuts, please do not open the door of the deep freeze compartment. Your refrigerator shall preserve your frozen food in the environment condition of 25°C for about 13 hours. This value falls in high environmental temperatures. During longer lasting power cuts, do not refreeze your food and consume it as soon as possible.
- **Some recommendations have been specified on pages 12, 13 and 14 for the placement and storage of your food in the deep freeze compartment.**

MEAT AND FISH	Preparation	Storage Duration (months)	Duration for thawing in room temperature (hours)
Beef	Wrapped in a folio	6-10	1-2
Lamb meat	Wrapped in a folio	6-8	1-2
Calf roast	Wrapped in a folio	6-10	1-2
Calf steak	In small pieces	6-10	1-2
Sheep steak	In parts	4-8	2-3
Minced meat	In the form of oblate packages without being spiced	1-3	2-3
Offal (piece)	In parts	1-3	1-2
Sausage/salami	It should be packed even if it is film-coated	1-2	Until it is well thawed
Chicken and turkey	Wrapped in a folio	7-8	10-12
Goose/duck	Wrapped in a folio	4-8	10
Venison, wild pig, rabbit	Portions of 2.5 kg and with no bones	9-12	10-12
Freshwater fish; trout, carp, tuna, catfish	It should be washed and dried after it is well cleaned inside and scaled, the tail and head parts should be cut off where necessary.	2	Until it is well thawed
Lean fish; sea bass, turbot, sole		4-8	Until it is well thawed
Fatty fish; bonita, mackerel, blue fish, anchovy		2-4	Until it is well thawed
Crustaceans	Cleansed and in the form of bags	4-6	Until it is well thawed
Caviar	In its package, inside an aluminum or plastic cup	2-3	Until it is well thawed
Snail	In salt water, inside an aluminum or plastic cup	3	Until it is well thawed

Note: The frozen food should be cooked just like fresh meat once it is thawed. If the meat has not been cooked after being thawed; it should never ever be frozen again.

FRUITS AND VEGETABLES	Preparation	Storage Duration (months)	Duration for thawing in room temperature (hours)
Cauliflower	Remove the leaves, divide the core into parts and keep it waiting in water containing a little amount of lemon	10-12	It may be used in frozen form without waiting for it to be thawed
Green beans, string beans	Wash them and cut them into small parts	10-13	It may be used in frozen form without waiting for it to be thawed
Peas	Clean and wash them	12	It may be used in frozen form without waiting for it to be thawed
Mushrooms and asparagus	Wash them and cut into small pieces	6-9	It may be used in frozen form without waiting for it to be thawed
Cabbage	In a cleaned fashion	6-8	2-At the room temperature
Eggplant	Cut it into pieces of 2 cm after washing it	10-12	It may be used in frozen form without waiting for it to be thawed
Corn	Clean it and pack it with its cob or in grains	12	It may be used in frozen form without waiting for it to be thawed
Carrot	Clean them and cut them into slices	12	It may be used in frozen form without waiting for it to be thawed
Pepper	Remove the stem, divide it into two and separate the seeds	8-10	It may be used in frozen form without waiting for it to be thawed
Spinach	As having been washed	6-9	2-In the room temperature
Apple and pear	Slice it by peeling its rind	8-10	5-In the refrigerator
Apricot, peach	Divide it into half and remove the kernels	4-6	4-In the refrigerator
Strawberry, raspberry	Wash and clean them	8-12	2
Cooked fruits	Inside a cup with addition of 10% of sugar	12	4 At the room temperature
Plums, cherries, sour cherries	Wash them and remove the stems	8-12	5-7 At the room temperature

Dairy Products and Pastries		Preparation	Storage Duration (months)	Storage Conditions
Milk			2-3	Only homogeneous ones
Cheese - other than white cheese		In the form of slices	6-8	They may be lived in their original packages for short time storage. They should also be wrapped in plastic folio for long term storage.
Butter, margarine		In its own package	6	
Egg*	Egg white		10-12	In a Cup with a Top Cover
	Egg mixture (white-yolk)	It is mixed very well, a pinch of salt or sugar is added to prevent it from getting too thick	10	In a Cup with a Top Cover
	Egg yolk	It is mixed very well, a pinch of salt or sugar is added to prevent it from getting too thick	8-10	In a Cup with a Top Cover

* It should not be frozen with its shells. The white and yolk of the egg should be frozen separately or as having been well mixed.

	Storage period (months)	Duration for being thawed at room temperature (hours)	Duration for being thawed in the oven (minutes)
Bread	4-6	2-3	4-5 (220-225 °C)
Biscuits	3-6	1-1.5	5-8 (190-200 °C)
Pie	1-3	2-3	5-10 (200-225 °C)
Tart	1-1.5	3-4	5-8 (190-200 °C)
Phillo Pastry	2-3	1-1.5	5-8 (190-200 °C)
Pizza	2-3	2-4	15-20 (200 °C)

The taste of some spices found in cooked dishes (anise, basilica, watercress, vinegar, assorted spices, ginger, garlic, onion, mustard, thyme, marjoram, black pepper, sausage etc.) changes and they assume a strong taste. Therefore, the frozen food should be added little amount of spices or the desired spice should be added after the food has been thawed.

The storage period of food is dependent on the oil used. The suitable oils are margarine, calf fat, olive oil and butter and the unsuitable oils are peanut butter and pig fat.

The dishes in liquid form should be frozen in plastic cups and the other food should be frozen in plastic folios or bags.

PART 4.

CLEANING AND MAINTENANCE

- **Make sure you have disconnected the plug from the socket before starting the cleaning.**

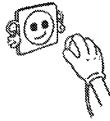

- Please do not clean the refrigerator by pouring water in it.

- You may wipe the inner and outer parts of your device by using warm and soapy water with a soft cloth or sponge.

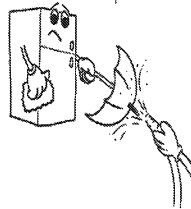

Please remove the parts one by one and clean them with soapy water.

- *Do not wash them in a dishwasher.*

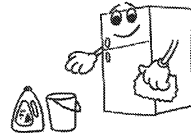

- Never ever use materials that are flammable, combustible or solvent such as thinner, gasoline, acid for cleaning purposes.

- ***Please see to it that the plug has been disconnected from the socket while performing this procedure..***

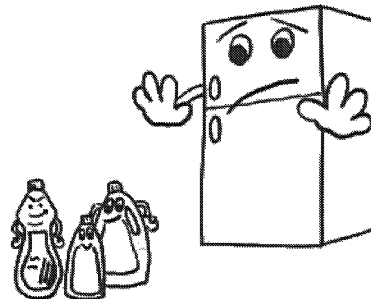
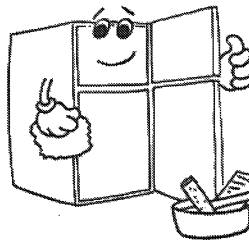

DEFROSTING

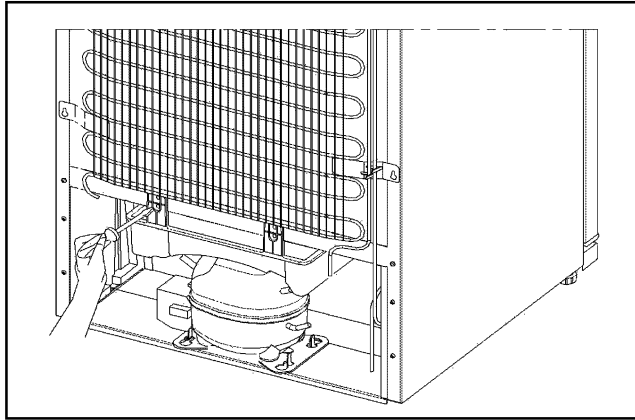

- Your refrigerator performs fully automatic defrosting. The water formed as a result of defrosting passes through the water collection spout, flows into the vaporization container behind your refrigerator and evaporates by itself in there.
- **Make sure you have disconnected the plug of your refrigerator before cleaning the vaporization container.**
- Remove the vaporization container from its position by unscrewing the screws as indicated. Clean it with soapy water at specific time intervals. Thus, the odor formation will have been prevented.

Bulb Replacement

For replacing the bulb in the Freezing and Cooling compartment;

1- Disconnect the plug of your refrigerator from the socket and turn the thermostat knob to the '0' position.

2- Remove the lid of the box from the claws beneath by means of a screwdriver.

3- Replace it with a new bulb the power of which does not exceed **15 Watts**.

4- Reinstall the cover.

5-Connect the plug after waiting for 5 minutes or restore the thermostat to its previous position.

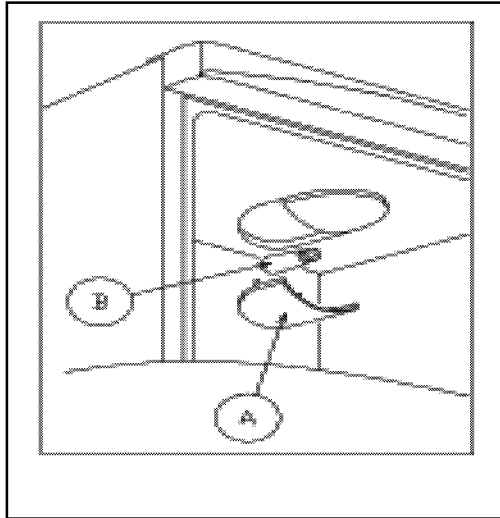

PART 5.

TRANSPORTATION AND RELOCATION

- Original packages and foams may be stored for re-transportation (as desired).
- In case of re-transportation, you should tie your refrigerator with thick packaging material, tapes and strong strings and certainly abide by the transportation rules mentioned on the package.
- During relocation or transportation, firstly take off the moveable parts within your refrigerator (shelves, accessories, vegetable holder, etc.) or tape it to the inner plate of the refrigerator to consolidate it against jolts.

Please pay attention for your refrigerator to be carried vertically.

Changing the Door Swing Direction

It is possible to change the swing direction of the doors of your refrigerator. For this purposes, please contact the nearest VESTEL authorized service.

PART 6. BEFORE CALLING THE SERVICE

If your refrigerator does not working;

- Is there an electrical failure?
- Has the plug been correctly connected to the socket?
- Has there been a blow-out in the fuse to which the plug has been connected or in the main fuse?
- Are there any faults with the socket? For this purpose, try the plug of your refrigerator by connecting it to a socket which you are sure is working.

If your refrigerator does not do enough cooling:

- Are the thermostat settings in the position '1'?
- Do the doors of your refrigerator open very frequently and remain open for a long time?
- Do the doors of your refrigerator fully close?
- Have any cups or dishes been placed in your refrigerator, which contact its back wall in such a way that they prevent the air circulation?
- Is your refrigerator extremely full?
- Is there enough space between your refrigerator and the back and side walls?
- Your refrigerator has been designed in such a way as to operate in the environmental temperature ranges specified in the standards according to the class of climate mentioned in the information label. The operation of the refrigerator in environments with temperature values not complying with the ones specified is not recommended for cooling efficiency.

Climate Class	Environmental Temperature (°C)
T	Between 18 and 43
ST	Between 18 and 38
N	Between 16 and 32
SN	Between 10 and 32

(* According to the TS EN ISO 8561 standards, Tropical class has been defined only for the environmental temperatures between 18°C and 43°C.

If the food in the Cooling/Freezing compartment is colder than necessary;

- Has the suitable temperature setting be made? (Are the thermostat knobs in the position '5'?)
- Is there too much newly placed food in the deep freeze compartment?

If there is, the compressor shall operate longer for freezing it; hence it may also possibly be cooling the food in the cooling compartment more than necessary.

If your refrigerator is operating noisily;

The compressor shall from time to time intervene to ensure that the adjusted coolness level remain fixed. The noises that may be heard from the refrigerator at that time are normal as required by function.

Once the required coolness level has been achieved, the noises shall automatically diminish. If there is still noise:

- Has your device been well-balanced? Have its feet been adjusted?
- Is there anything behind your device?
- Are the shelves or the plates on the shelves of your device trembling? If such a situation is at stake, then rearrange the shelves and/or plates.
- Are the goods placed on your device trembling?

Normal Noises**Crackling (Ice Cracking) Noise:**

- It is heard during the automatic defrosting process.
- Once the device has been cooled or heated (the dilations in the device material).

Short Cracking Noise

- It is heard when the thermostat turns on and off the compressor.

Compressor Noise

- It is the normal engine noise. This noise indicates that the compressor is operating normally.
- As the compressor is being introduced, it might work a little bit more noisily for a short period of time.

Bubbling and burbling sound:

- This noise is emitted as the coolant fluid flows through the pipes within the system.

Water flowing sound:

- This is the normal sound of water flowing into the vaporization container during the defrosting process. This sound may be heard during the defrosting process performed in the device.

Water blowing sound:

- It is the normal fan sound. This sound may be heard due to air circulation in No Frost refrigerators as the system is operating normally.

If the edges of the refrigerator cabin contacted by the door seal are hot;

- Especially in summer months (in hot weathers), there might be heating on the surfaces contacted by the seal on the refrigerator, which is normal.

If there is humidification in the inner parts of your refrigerator;

- Has the food been properly packaged? Have the cups been well dried before they were put into the refrigerator?
- Are the doors of the refrigerator opened very frequently? Once the door is opened, the humidity found in the air in the room enters the refrigerator. Especially if the humidity rate in the room is too high, the more frequently the door is opened, the faster will be the humidification.
- It is normal to have water drops formed on the back wall following the automatic defrosting process (In Static Models).

If the doors are not being properly opened and closed:

- Are the food packages preventing the doors from being closed?
- Have the door compartments, shelves and drawers been properly placed?
- Have the door seals been defective or torn?
- Is your refrigerator standing on an even ground?

IMPORTANT NOTES:

- In case of sudden power cut or disconnections and connections of the plug to the socket, the compressor protective thermal element shall be ejected since the pressure of the gas in the cooling system of your refrigerator has not yet been balanced. 4-5 minutes later, your refrigerator shall start to operate; there is nothing to worry about.
- If you won't be using your refrigerator for a long time (such as on summer holidays), please disconnect the plug from the socket. Clean your refrigerator as per the Part 4 and leave the door open to prevent any humidification and odor formation.

If there is still a problem with your refrigerator although you have fulfilled the requirement of all these warnings, please consult to the VESTEL Authorized Service that is closest to you.

*The life cycle determined and proclaimed by the Ministry of Industry (the period for accommodating spare parts for the device to be able to fulfill its functions)
10 years.*

Refrigerator Parts and Compartments

- 1) Cooling Compartment
- 2) Cooling Glass Shelf
- 3) Thermostat
- 4) Glass Above the Vegetable Holder
- 5) Vegetable Holder
- 6) Middle Basket
- 7) Lower Basket
- 8) Kick-plate
- 9) Upper Shelf
- 10) Moveable Shelf
- 11) Bottle-Holder
- 12) Freezing Compartment

ΠΕΡΙΕΧΟΜΕΝΑ

ΜΕΡΟΣ 1^ο: ΠΡΙΝ ΧΡΗΣΙΜΟΠΟΙΗΣΕΤΕ ΤΗ ΣΥΣΚΕΥΗ ΣΑΣ	23
• Πληροφορίες σχετικά με την Τεχνολογία “no frost” (“χωρίς πάγο”)	23
• Παλιά και Δυσλειτουργικά Ψυγεία	24
• Προειδοποιήσεις Ασφαλείας	24
• Εγκατάσταση και Λειτουργία του Ψυγείου Σας	25
• Πριν να Θέσετε τη Συσκευή Σας σε Λειτουργία	26
ΜΕΡΟΣ 2^ο: ΧΡΗΣΙΜΟΠΟΙΩΝΤΑΣ ΤΙΣ ΠΛΗΡΟΦΟΡΙΕΣ	27
• Ρυθμίσεις της Θερμοκρασίας	27
• Προειδοποιήσεις για τις Ρυθμίσεις της Θερμοκρασίας	28
ΜΕΡΟΣ 3^ο: ΤΑΚΤΟΠΟΙΗΣΗ ΤΩΝ ΤΡΟΦΙΜΩΝ	29
• Χώρος Συντήρησης	29
• Χώρος Κατάψυξης	30-33
ΜΕΡΟΣ 4^ο: ΚΑΘΑΡΙΣΜΟΣ ΚΑΙ ΣΥΝΤΗΡΗΣΗ	34
• Απόψυξη	35
• Αντικατάσταση του Λαμπτήρα	36
ΜΕΡΟΣ 5^ο: ΜΕΤΑΦΟΡΑ ΚΑΙ ΜΕΤΕΓΚΑΤΑΣΤΑΣΗ	36
• Αλλάζοντας την Κατεύθυνση της Πόρτας	36
ΜΕΡΟΣ 6^ο: ΠΡΙΝ ΝΑ ΚΑΛΕΣΕΤΕ ΤΗΝ ΥΠΗΡΕΣΙΑ ΕΞΥΠΗΡΕΤΗΣΗΣ ΠΕΛΑΤΩΝ	37-39
* Εξαρτήματα Και Τμήματα του Ψυγείου	40

ΜΕΡΟΣ 1^ο : ΠΡΙΝ ΧΡΗΣΙΜΟΠΟΙΗΣΕΤΕ ΤΟ ΨΥΓΕΙΟ ΣΑΣ

Πληροφορίες σχετικά με την Τεχνολογία “no frost” (“χωρίς πάγο”)

Τα ψυγεία NO FROST (“ΧΩΡΙΣ ΠΑΓΟ”) είναι διαφορετικά από τα άλλα στατικά ψυγεία σχετικά με το λειτουργικό τους σύστημα.

Σε τυποποιημένα ψυγεία στο χώρο κατάψυξης η υγρασία από τις υγρές τροφές που εισάγεται στο ψυγείο όταν ανοιγοκλείνει η πόρτα προκαλεί πάγο μέσα στο χώρο κατάψυξης.

Για να λιώσετε το πάγο που έχει δημιουργηθεί θα πρέπει να κάνετε κάποιες ενέργειες, όπως να κλείσετε το ρεύμα του ψυγείου και να βγάλετε τις τροφές που θα πρέπει να διατηρηθούν κρύες κατά τη διάρκεια αυτών των ενεργειών, για να αφαιρέσετε τον πάγο.

Αλλά σε ψυγεία “NO FROST” είναι τελείως διαφορετικά. Ο στεγνός και κρύος αέρας που εμφυσάται ομοιογενώς από πολλά σημεία στους χώρους συντήρησης και κατάψυξης μέσω του ανεμιστήρα. Ο κρύος αέρας που διανέμεται ομοιογενώς και στους χώρους ανάμεσα από τα ράφια εξασφαλίζει ότι τα τρόφιμα διατηρούνται ομοιόμορφα κρύα και συγχρόνως δεν επιτρέπει την δημιουργία ύγρανσης και πάγου.

Για το λόγο αυτό, το ψυγείο “NO FROST” που έχετε σας προσφέρει μεγάλη άνεση μαζί με το μεγάλο του μέγεθος και την αισθητική εμφάνισή του.

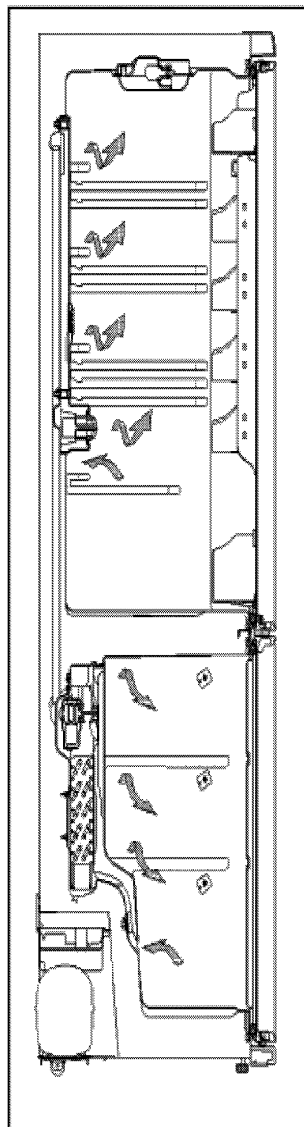

ΜΕΡΟΣ 1^ο : ΠΡΙΝ ΝΑ ΧΡΗΣΙΜΟΠΟΙΗΣΕΤΕ ΤΟ ΨΥΓΕΙΟ ΣΑΣ

Παλιά και Δυσλειτουργικά Ψυγεία

- Σε περίπτωση που το παλιό σας ψυγείο έχει κλειδαριά, σπάστε ή αφαιρέστε την κλειδαριά της πόρτας πριν το «πετάξετε» επειδή ένα παιδί μπορεί να κρυφτεί μέσα και να εγκλωβιστεί, προκαλώντας έτσι ένα δυσάρεστο ατύχημα.
- Τα παλαιά ψυγεία και οι καταψύκτες περιέχουν ψυκτικά αέρια που συμπεριλαμβάνουν βλαβερές ουσίες και CFC (χλωροφθοράνθρακα). Και για το λόγο αυτό να προσέξετε να μην μολύνετε το περιβάλλον όταν αποσύρετε το παλιό σας ψυγείο.

ΣΗΜΑΝΤΙΚΗ ΣΗΜΕΙΩΣΗ:

Παρακαλώ διαβάστε προσεκτικά αυτό το εγχειρίδιο του χρήστη πριν εγκαταστήσετε και θέσετε την συσκευή σας σε λειτουργία. Η εταιρεία μας δεν αναλαμβάνει καμιά ευθύνη για τυχόν πιθανές ζημιές που μπορεί να προκληθούν εξ' αιτίας μιας λανθασμένης εγκατάστασης.

Να τηρήσετε όλες τις προειδοποιήσεις στο ψυγείο και στο εγχειρίδιο του χρήστη και να χρησιμοποιείτε το εγχειρίδιο αυτό για να μπορείτε να επιλύσετε κάποια προβλήματα που μπορεί να εμφανιστούν στο μέλλον.

Προειδοποιήσεις Ασφαλείας

- Μην χρησιμοποιήσετε προσαρμογές ή επεκτάσεις του καλωδίου.
- Μην βάλετε στην πρίζα παλαιά ή φθαρμένα καλώδια τροφοδοσίας



- Το προϊόν αυτό έχει σχεδιαστεί να χρησιμοποιείται από ενήλικα άτομα. Μην επιτρέψετε σε παιδιά να παίξουν με τη συσκευή και να κρεμαστούν από την πόρτα.

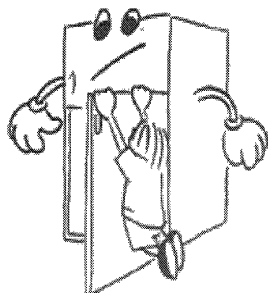
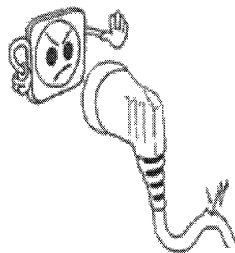

- Μην βγάλετε το βύσμα από την παροχή ρεύματος με βρεγμένα χέρια για να μην πάθετε ηλεκτροπληξία.
- Μην τοποθετήσετε αεριώδη ποτά σε γυάλινα μπουκάλια ή δοχεία από κασσίτερο μέσα στο χώρο κατάψυξης του ψυγείου σας, επειδή μπορεί να προκληθεί έκρηξη του μπουκαλιού ή του δοχείου.
- Για την προστασία σας, ποτέ να μην βάλετε εκρηκτικά ή εύφλεκτα υλικά μέσα στο ψυγείο. Ποτά που περιέχουν μεγάλο ποσοστό αλκοόλ θα πρέπει να σφραγίζονται καλά και να τοποθετούνται κάθετα μέσα στο ψυγείο.
- Μην ακουμπάτε τις επιφάνειες ψύξης όταν βγάζετε τον πάγο που έχει δημιουργηθεί μέσα στο χώρο κατάψυξης, επειδή μπορεί να τραυματιστείτε ή να καείτε.
- Μην αγγίζετε τις κατεψυγμένες τροφές με γυμνά χέρια. Μην φάτε παγωτό ή παγάκια που μόλις έχετε βγάλει από την κατάψυξη.
- Μην ξαναψύξετε τις κατεψυγμένες τροφές από την στιγμή που έχουν ξεπαγώσει. Αυτό μπορεί να δημιουργήσει προβλήματα στην υγεία σας από τυχόν τροφική δηλητηρίαση.
- Παρακαλώ μην καλύψετε το σώμα και/ή το πάνω μέρος του ψυγείου με σεμέν, κ.λ.π., επειδή αυτό μπορεί να επηρεάσει την απόδοση του ψυγείου σας.
- Στερεώστε τα εξαρτήματα μέσα στο ψυγείο για να μην πάθουν ζημιά κατά την μετακόμιση.
- Εάν πάθει ζημιά το καλώδιο ρεύματος, θα πρέπει να αντικατασταθεί από τον κατασκευαστή ή αντιπρόσωπο ή εξουσιοδοτημένο άτομο.
- Η συσκευή αυτή δεν προορίζεται να χρησιμοποιηθεί από άτομα (συμπεριλαμβανομένων και παιδιά) με μειωμένη φυσική, αισθητική ή νοητική ικανότητα, ή έλλειψη εμπειρίας και γνώσης, εκτός εάν έχουν δοθεί οδηγίες ή επιμελούνται σχετικά με τη χρήση της συσκευής άτομο που είναι υπεύθυνο για την ασφάλεια τους. Τα παιδιά θα πρέπει να επιτηρούνται για να μην παίζουν με το ψυγείο,

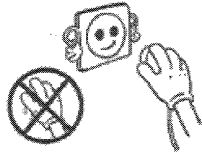

Εγκατάσταση και Λειτουργία του Ψυγείου Σας

Θα πρέπει να προσέξετε τα παρακάτω σημεία πριν χρησιμοποιήσετε το ψυγείο σας:

- Αυτή η συσκευή συνδέεται σε ρεύμα 220-240 V και 50 Hz.
- Πριν αρχίσετε να χρησιμοποιείτε το ψυγείο σας, να ζητήσετε δωρεάν βοήθεια για την εγκατάσταση, λειτουργία και χρησιμοποίηση του ψυγείου σας από την πλησιέστερη εξουσιοδοτημένη αντιπροσωπεία, που καταγράφεται στο "Vestel White Goods Authorised Services Manual" που συνοδεύει το ψυγείο σας.
- Έχει συνδεθεί ειδικό βύσμα στο καλώδιο παροχής ρεύματος του ψυγείου σας. Το βύσμα αυτό θα πρέπει να χρησιμοποιηθεί με ειδική πρίζα τουλάχιστον 10 A. Αν δεν υπάρχει τέτοια πρίζα στο σπίτι σας, σας συνιστούμε να καλέσετε έναν εξουσιοδοτημένο ηλεκτρολόγο.

• **Η εταιρεία μας δεν αναλαμβάνει καμιά ευθύνη για τυχόν ζημιές που μπορεί να προκληθούν εξ' αιτίας της χρήσης χωρίς γείωση.**

• Μη τοποθετήσετε τη συσκευή σας σε σημείο που να εκτίθεται στο φως του ηλίου.

• Το ψυγείο πρέπει να βρίσκεται σε απόσταση τουλάχιστον 50 εκ. από πηγές θερμότητας, όπως κουζίνες, φούρνους, καλοριφέρ και θερμάστρες και τουλάχιστον σε απόσταση 5 εκ. από ηλεκτρικές κουζίνες.

• Το ψυγείο σας δεν πρέπει να τοποθετηθεί σε ανοικτό χώρο που να είναι εκτεθειμένος στη βροχή.

• Εάν το ψυγείο σας τοποθετείται δίπλα σε καταψύκτη, διατηρήστε απόσταση τουλάχιστον 2 εκ. μεταξύ τους προς αποφυγή υγραποίησης στην εξωτερική επιφάνεια

• Μη τοποθετήσετε αντικείμενα πάνω στο ψυγείο σας. Να το τοποθετήσετε σε κατάλληλο σημείο έτσι ώστε να υπάρχει ελεύθερος χώρος τουλάχιστον 15 εκ. από την πάνω επιφάνεια.

• Εάν τοποθετήσετε το ψυγείο σας δίπλα από τις ντουλάπες της κουζίνας, να αφήσετε ελεύθερο χώρο τουλάχιστον 2 εκ. μεταξύ τους.

• Για να μην ακουμπάει ο συμπυκνωτήρας (το μαύρο πτερωτό μέρος) στον τοίχο, συνδέστε το πλαστικό εξάρτημα που ρυθμίζει την απόσταση γυρίζοντας το 90°.

• Για να εξασφαλίσετε την ομαλή και χωρίς κραδασμούς λειτουργία του ψυγείου σας, ρυθμίστε τα δυο μπροστινά ρυθμιζόμενα πόδια στο κατάλληλο ύψος για να ευθυγραμμιστεί σωστά. Το πετυχαίνεται αυτό με το να στρέψετε τα ρυθμιζόμενα πόδια δεξιόστροφα (ή αριστερόστροφα). Θα πρέπει να κάνετε αυτήν την διαδικασία πριν τοποθετήσετε τις τροφές μέσα στο ψυγείο.

• Πριν χρησιμοποιήσετε το ψυγείο σας, καθαρίστε όλα τα εξαρτήματα του με μια κουταλιά τσαγιού σόδα διαλυμένη σε χλιαρό νερό, ξεβγάλετε με καθαρό νερό και μετά στεγνώστε τα. Αφού στεγνώσουν, επανατοποθετείτε όλα τα εξαρτήματα.

Πριν να Θέσετε τη Συσκευή Σας σε Λειτουργία

• Για να πρώτο-λειτουργήσετε το ψυγείο σας ή για να εξασφαλίσετε την αποτελεσματική λειτουργία του ψυγείου μετά από την μετακόμισή του, αφήστε το να «κάσει» για 3 ώρες (σε κάθετη θέση) πριν βάλετε το βύσμα στην πρίζα, για να εξασφαλίσετε την σωστή λειτουργία του. Αλλιώς μπορεί να πάθει ζημιά ο συμπυκνωτήρας.

• Όταν πρωτοβάλετε τη συσκευή σε λειτουργία, ίσως να υπάρξει κάποια οσμή. Θα εξαφανισθεί μόλις αρχίσει η συσκευή να κρυώνει

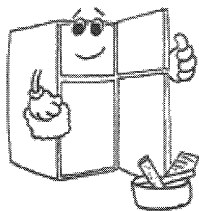

ΜΕΡΟΣ 2^ο : ΧΡΗΣΙΜΟΠΟΙΩΝΤΑΣ ΤΙΣ ΠΛΗΡΟΦΟΡΙΕΣ

Ρυθμίσεις της Θερμοκρασίας

Διακόπτης Θερμοστάτη για Ψύξη Συντήρησης και Κατάψυξης

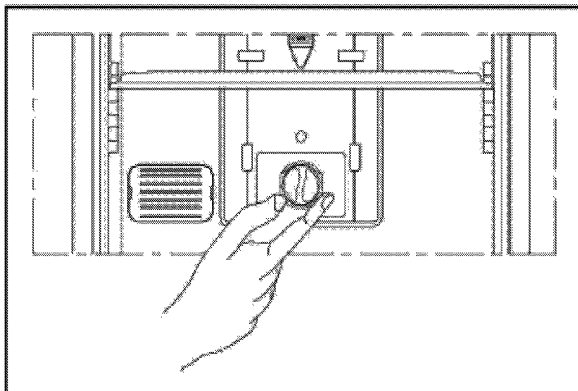

Χώρος Συντήρησης

Εξασφαλίζει την αυτόματη ρύθμιση της θερμοκρασίας στους χώρους συντήρησης και κατάψυξης του ψυγείου σας. Μπορείτε να το ρυθμίσετε σε οποιαδήποτε τιμή από 1 έως 6. Όταν γυρίσετε το διακόπτη ρύθμισης θερμοκρασίας από το 1 και τον αυξήσετε μέχρι το 6, η ψύξη ανεβαίνει. Για εξοικονόμηση ενέργειας μέσα στο χειμώνα, μπορείτε να ρυθμίσετε το ψυγείο σας σε χαμηλότερο αριθμό (βαθμό).

Διακόπτης θερμοστάτη για το χώρο συντήρησης

- 5 - 6 :** Για επιπρόσθετη ψύξη
- 3 - 5 :** Για φυσιολογική χρήση
- 1 - 3 :** Για λιγότερη ψύξη

Προειδοποιήσεις για τις Ρυθμίσεις της Θερμοκρασίας

- Η ρύθμιση του θερμοστάτη θα πρέπει να γίνεται λαμβάνοντας υπόψη το πόσο συχνά θα ανοίγει και θα κλείνει η πόρτα συντήρησης και κατάψυξης, η ποσότητα των τροφών που αποθηκεύονται μέσα στο ψυγείο και ο περιβάλλοντας χώρος στον οποίο βρίσκεται το ψυγείο.
- Για να φθάσει το ψυγείο στην κανονική του ψύξη μετά την πρώτη του σύνδεση, θα πρέπει να λειτουργήσει συνεχώς για 24 ώρες, σε σχέση πάντοτε με την περιβαλλοντική θερμοκρασία.
- Κατά τη διάρκεια αυτής της περιόδου, μην ανοίγετε και κλείνετε την πόρτα του ψυγείου σας πολύ συχνά και μην το γεμίσετε υπερβολικά.
- Όταν θα θέλετε να ξανά-λειτουργήσετε το ψυγείο σας μετά που το έχετε αποσυνδέσει, να περιμένετε τουλάχιστον 5 λεπτά πριν να επανασυνδέσετε το βύσμα, για να μην προκαλέσετε ζημιά στον συμπυκνωτήρα.

ΜΕΡΟΣ 3^ο: ΤΑΚΤΟΠΟΙΗΣΗ ΤΩΝ ΤΡΟΦΙΜΩΝ

Χώρος Συντήρησης

- Για να αποτρέψετε την δημιουργία υγρανσης και οσμής, θα πρέπει να τοποθετείτε τις τροφές σε κλειστά δοχεία ή σε δοχεία με το επάνω μέρος σκεπασμένο, πριν τα βάλετε μέσα στο ψυγείο.
- Τα ζεστά φαγητά και ροφήματα θα πρέπει να κρυώσουν σε θερμοκρασία δωματίου πριν τα τοποθετήσετε μέσα στο ψυγείο.
- Μην ακουμπήσετε συσκευασμένες τροφές ή κύπελλα πάνω στην λάμπα και στο κάλυμμα του χώρου συντήρησης.
- Μπορείτε να βάλετε τα φρούτα και τα λαχανικά μέσα στη θήκη λαχανικών χωρίς να είναι σε ξεχωριστές σακούλες.

Σας παρουσιάζουμε παρακάτω κάποιες συστάσεις για την τοποθέτηση και αποθήκευση των τροφών σας μέσα στην θήκη λαχανικών:

Τροφές	Διάρκεια Αποθήκευσης	Που θα τοποθετηθεί μέσα στο χώρο συντήρησης
Φρούτα και λαχανικά	1 εβδομάδα	Μέσα στην θήκη λαχανικών (χωρίς να είναι καλυμμένα ή να είναι μέσα σε σακούλες)
Ψάρι και κρέας	2-3 μέρες	Καλυμμένα με πλαστικό περιτύλιγμα ή μέσα σε πλαστική σακούλα ή μέσα σε δοχείο κρεάτων (πάνω στο γυάλινο ράφι)
Φρέσκο τυρί	3-4 μέρες	Μέσα στο ειδικό ράφι πάνω στην πόρτα
Βούτυρο, μαργαρίνη	1 εβδομάδα	Μέσα στο ειδικό ράφι πάνω στην πόρτα
Προϊόντα σε μπουκάλια, γάλα και γιαούρτι	Την χρονική περίοδο που συνιστάται από τον παρασκευαστή	Μέσα στο ειδικό ράφι πάνω στην πόρτα
Αυγά	1 μήνα	Στο ειδικό ράφι αυγοθήκη
Μαγειρευμένα φαγητά		Σε οποιοδήποτε ράφι

ΣΗΜΕΙΩΣΗ: Πατάτες, κρεμμύδια και σκόρδο δεν πρέπει να αποθηκεύονται μέσα στο ψυγείο. Δεν πρέπει να καταψύξετε κρέας που έχει ξεπαγώσει εάν δεν έχει μαγειρευτεί.

Χώρος Κατάψυξης

- Να χρησιμοποιείτε τον χώρο κατάψυξης του ψυγείου σας για την αποθήκευση κατεψυγμένων τροφίμων για μεγάλο χρονικό διάστημα και για να φτιάξετε παγάκια.
- Να τοποθετήσετε αρχικά τα τρόφιμα που θέλετε να καταψύξετε στο επάνω καλάθι του καταψύκτη με τέτοιο τρόπο ώστε να μην ξεπεράσετε την δηλωμένη χωρητικότητα κατάψυξης του ψυγείου σας. Μπορείτε να τα τοποθετήσετε δίπλα από τα άλλα κατεψυγμένα τρόφιμα ,όταν έχουν καταψυχτεί για τουλάχιστον 24 ώρες.
- Μην τοποθετήσετε τρόφιμα που θέλετε να καταψύξετε δίπλα στα ήδη κατεψυγμένα τρόφιμα.
- Θα πρέπει να καταψύξετε τα τρόφιμα που θέλετε (κρέας, κιμά, ψάρι, κλπ) αφού πρώτα τα χωρίσετε σε μερίδες που θα καταναλώνονται κάθε φορά
- Μην καταψύξετε κατεψυγμένα τρόφιμα εκ νέου όταν έχουν ξεπαγώσει. Μπορεί να υπάρξει κίνδυνος για την υγεία σας, προκαλώντας τροφική δηλητηρίαση.
- Μην τοποθετήσετε ζεστά φαγητά μέσα στην κατάψυξη σας πριν κρυώσουν. Εάν το κάνετε αυτό, θα αλλοιώσετε τα άλλα κατεψυγμένα τρόφιμα.
- Όταν αγοράζετε κατεψυγμένες τροφές, να επιβεβαιώνετε ότι καταψύχτηκαν κάτω από κατάλληλες συνθήκες και ότι η συσκευασία δεν είναι σχισμένη.
- Όταν αποθηκεύετε κατεψυγμένες τροφές, θα πρέπει να ακολουθείτε τις οδηγίες που αναγράφονται στην συσκευασία. Εάν δεν υπάρχουν οδηγίες, θα πρέπει να τις καταναλώνετε όσο το δυνατόν γρηγορότερα.
- Τα κατεψυγμένα τρόφιμα θα πρέπει να μεταφέρονται πριν αλλοιωθούν και να τοποθετούνται στο ράφι ταχείας κατάψυξης όσο το δυνατόν γρηγορότερα. Μην χρησιμοποιήσετε τα ράφια της πόρτας για κατάψυξη.
- Εάν η κατεψυγμένη τροφή έχει υγρανθεί και έχει δυσάρεστη οσμή, μάλλον θα είχε αποθηκευτεί κάτω από κατάλληλες συνθήκες (Υ.Γ. Μεταφραστή – μήπως πρέπει να είναι ακατάλληλες συνθήκες) και έχει χαλάσει. **ΜΗΝ** αγοράσετε αυτήν την τροφή!
- Η περίοδος αποθήκευσης των κατεψυγμένων τροφίμων αλλάζει και εξαρτάται από την περιβαλλοντική θερμοκρασία, τη συχνότητα που ανοίγει και κλείνει η πόρτα του ψυγείου, τις ρυθμίσεις του θερμοστάτη, τον τύπο της τροφής και το χρόνο που έχει περάσει από τη στιγμή που αγοράστηκε μέχρι τη στιγμή που αποθηκεύτηκε στην κατάψυξη. Θα πρέπει πάντα να ακολουθείτε τις οδηγίες που αναγράφονται στην συσκευασία και να μην ξεπερνάτε την περίοδο αποθήκευσης.
- Όταν η διακοπή ρεύματος διαρκεί πολύ ώρα, μην ανοίξετε την πόρτα του χώρου κατάψυξης. Το ψυγείο σας μπορεί να διατηρήσει τα κατεψυγμένα σας τρόφιμα σε κατάσταση 25°C για περίπου 13 ώρες. Η τιμή αυτή πέφτει σε υψηλές περιβαλλοντικές θερμοκρασίες. Σε μεγαλύτερες διακοπές ρεύματος, μην ξανακαταψύξετε τα τρόφιμα σας. Θα πρέπει να τα καταναλώσετε όσο το δυνατόν γρηγορότερα.
- **Κάποιες συστάσεις περιγράφονται στις σελίδες 31, 32 και 33 για την τοποθέτηση και αποθήκευση των τροφίμων σας μέσα στο χώρο κατάψυξης.**

ΚΡΕΑΣ & ΨΑΡΙ	Προετοιμασία	Περίοδος Αποθήκευσης (μήνες)	Χρόνος απόψυξης σε περιβαλλοντική θερμοκρασία (ώρες)
Βοδινό	Τυλιγμένο σε συσκευασία	6-10	1-2
Αρνί	Τυλιγμένο σε συσκευασία	6-8	1-2
Μοσχάρι για ρόστο	Τυλιγμένο σε συσκευασία	6-10	1-2
Μπριζόλα μοσχαριού	Σε μικρά κομμάτια	6-10	1-2
Μπριζόλα αρνιού	Σε κομμάτια	4-8	2-3
Κιμάς	Σε πεπλατυσμένη μορφή		2-3
Εντόσθια (κομμάτι)	Σε κομμάτι	1-3	1-2
Λουκάνικο / σαλάμι	Να είναι τυλιγμένο σε συσκευασία, έστω και να είναι επικαλυμμένο με λεπτή μεμβράνη	1-2	Μέχρι να ξεπαγώσει καλά
Κοτόπουλο και γαλοπούλα	Τυλιγμένο σε συσκευασία	7-8	10-12
Χήνα / πάπια	Τυλιγμένο σε συσκευασία	4-8	10
Κρέας από κυνήγι, αγριογούρουνο, λαγός	Μερίδες των 2,5 kg χωρίς κόκαλα	9-12	10-12
Ψάρι γλυκού νερού – πέστροφα, κυπρίνος, τόνος, γατόψαρο	Θα πρέπει να καθαριστεί καλά από μέσα και να αφαιρεθούν τα λέπια, και μετά να πλυθεί καλά και να στεγνώσει. Το κεφάλι και η ουρά θα πρέπει να αφαιρεθούν όπου χρειάζεται.	2	Μέχρι να ξεπαγώσει καλά
Ισχνά ψάρια – λαβράκι, καλκάνι, γλώσσα		4-8	Μέχρι να ξεπαγώσει καλά
Λιπαρά ψάρια – παλαμίδα, κολιός, γαλαζόψαρο, γαύρος		2-4	Μέχρι να ξεπαγώσει καλά
Οστρακόδερμα	Καθαρισμένα και σε μορφή σακούλας	4-6	Μέχρι να ξεπαγώσει καλά
Χαβιάρι	Μέσα στην συσκευασία του, μέσα σε αλουμινένιο ή πλαστικό δοχείο	2-3	Μέχρι να ξεπαγώσει καλά
Σαλιγκάρια	Μέσα σε αλατόνερο, μέσα σε αλουμινένιο ή πλαστικό δοχείο	3	Μέχρι να ξεπαγώσει καλά

ΣΗΜΕΙΩΣΗ: Θα πρέπει να μαγειρεύετε τις κατεψυγμένες τροφές όπως το φρέσκο κρέας, όταν ξεπαγώσουν. Εάν το κρέας δεν μαγειρευτεί μόλις ξεπαγώσει, δεν θα πρέπει να καταψυχτεί πάλι.

ΦΡΟΥΤΑ & ΛΑΧΑΝΙΚΑ	Προετοιμασία	Περίοδος Αποθήκευσης (μήνες)	Χρόνος απόψυξης σε περιβαλλοντική θερμοκρασία (ώρες)
Κουνουπίδι	Αφαιρέστε τα φύλλα, κόψτε τον κορμό σε κομμάτια και βάλτε το σε νερό με λίγο λεμόνι	10-12	Μπορεί να χρησιμοποιηθεί κατεψυγμένο χωρίς να χρειαστεί να ξεπαγώσει
Πράσινα φασόλια, χλωρά φασόλια	Ξεπλύνετε τα και κόψτε τα σε μικρά κομμάτια	10-13	Μπορεί να χρησιμοποιηθούν κατεψυγμένα χωρίς να χρειαστεί να ξεπαγώσουν
Αρακάς	Καθαρίστε τον και ξεπλύνετε τον	12	Μπορεί να χρησιμοποιηθεί κατεψυγμένος χωρίς να χρειαστεί να ξεπαγώσει
Μανιτάρια και σπαράγγια	Ξεπλύνετε τα και κόψτε τα σε μικρά κομμάτια	6-9	Μπορεί να χρησιμοποιηθούν κατεψυγμένα χωρίς να χρειαστεί να ξεπαγώσουν
Λάχανο	Σε καθαρισμένη μορφή	6-8	2 - Σε θερμοκρασία δωματίου
Μελιτζάνες	Ξεπλύνετε τες και κόψτε τες σε κομμάτια περίπου 2 εκ.	10-12	Μπορεί να χρησιμοποιηθούν κατεψυγμένες χωρίς να χρειαστεί να ξεπαγώσουν
Καλαμπόκι	Καθαρίστε το και βάλτε το σε σακούλα με το κορμό του ή μόνο τον σπόρο	12	Μπορεί να χρησιμοποιηθεί κατεψυγμένο χωρίς να χρειαστεί να ξεπαγώσει
Καρότα	Καθαρίστε τα και κόψτε τα σε φέτες	12	Μπορεί να χρησιμοποιηθούν κατεψυγμένα χωρίς να χρειαστεί να ξεπαγώσουν
Πιπεριά	Αφαιρέστε τον κορμό, χωρίστε το στα δύο και αφαιρέστε τους σπόρους	8-10	Μπορεί να χρησιμοποιηθεί κατεψυγμένη χωρίς να χρειαστεί να ξεπαγώσει
Σπανάκι	Ξεπλύνετε το	6-9	2 – Σε θερμοκρασία δωματίου
Μήλα και αχλάδια	Κόψτε τα και ξεφλουδίστε τα	8-10	5 – Μέσα στο ψυγείο
Βερίκοκα, ροδάκινα	Χωρίστε τα στα δύο και αφαιρέστε το κουκούτσι	4-6	4 – Μέσα στο ψυγείο
Φράουλα, βατόμουρα	Ξεπλύνετε τα και καθαρίστε τα	8-12	2
Μαγειρεμένα φρούτα	Μέσα σε μια κούπα με 10% ζάχαρη	12	4 – Σε θερμοκρασία δωματίου
Δαμάσκηνα, κεράσια, βύσσινα	Ξεπλύνετε τα και αφαιρέστε τα κουκούτσια	8-12	5-7 – Σε θερμοκρασία δωματίου

ΓΑΛΑΚΤΟΚΟΜΙΚΑ & ΓΛΥΚΑ		Προετοιμασία	Περίοδος Αποθήκευσης (μήνες)	Συνθήκες Αποθήκευσης
Γάλα			2-3	Μόνο ομοιογενές
Τυρί – εκτός λευκού τυριού		Σε φέτες	6-8	Για βραχυπρόθεσμη αποθήκευση μπορεί να παραμείνει στην αρχική του συσκευασία. Για μακροπρόθεσμη αποθήκευση θα πρέπει να μπει και σε πλαστική σακούλα
Βούτυρο, μαργαρίνη		Στην δική τους συσκευασία 6		
Αυγό*	Ασπράδι αυγού		10-12	Σε κύπελλο με καπάκι
	Μείγμα αυγού (ασπράδι και κρόκος)	Ανακατεύετε πολύ καλά, προσθέστε αλάτι ή ζάχαρη για να μην πήξει πολύ	10	Σε κύπελλο με καπάκι
	Κρόκος αυγού	Ανακατεύετε πολύ καλά, προσθέστε λίγο αλάτι ή ζάχαρη για να μην πήξει πολύ	8-10	Σε κύπελλο με καπάκι
* Δεν θα πρέπει να τα ψύξετε με το σόφλι τους. Μπορείτε να ψύξετε το ασπράδι και τον κρόκο χωριστά ή πολύ ανακατεμένα μαζί				

	Περίοδος Αποθήκευσης (μήνες)	Χρόνος απόψυξης σε περιβαλλοντική θερμοκρασία (ώρες)	Χρόνος απόψυξης στο φούρνο (λεπτά)
Ψωμί	4-6	2-3	4-5 (220°C -225°C)
Μπισκότα	3-6		5-8 (190°C -200°C)
Πίτα	1-3	2-3	5-10 (200°C -225°C)
Τάρτα	1-1,5	3-4	5-8 (190°C -200°C)
Φύλλο γλυκού	2-3	1-1,5	5-8 (190°C -200°C)
Πίτσα	2-3	2-4	15-20 (200°C)

Η γέυση κάποιων μπαχαρικών που βρίσκονται σε μαγειρεμένα φαγητά (άνηθο, βασιλικό, νεροκάρδαμο, ξύδι, διάφορα μπαχαρικά, πιπερόριζα, σκόρδο, κρεμμύδι, μουστάρδα, θυμάρι, μαντζουράνα, μαύρο πιπέρι, κλπ) αλλάζει και αποκτούν μια πιο έντονη γεύση. Για το λόγο αυτό, θα πρέπει να προσθέσετε μικρές ποσότητες μπαχαρικών ή να προσθέσετε το επιθυμητό μπαχαρικό, όταν έχει ξεπαγώσει το φαγητό.

Ο χρόνος αποθήκευσης των τροφίμων εξαρτάται από το λάδι που χρησιμοποιείτε. Τα κατάλληλα λάδια είναι μαργαρίνη, λίπος μοσχαριού, ελαιόλαδο και βούτυρο, και τα ακατάλληλα λάδια είναι φυσιτικοβούτυρο και λίπος χοιρινού.

Φαγητά σε υγρή μορφή θα πρέπει να καταψυχθούν σε πλαστικά κύπελλα και άλλα φαγητά να καταψυχθούν σε πλαστικές σακούλες.

ΜΕΡΟΣ 4^ο: ΚΑΘΑΡΙΣΜΟΣ ΚΑΙ ΣΥΝΤΗΡΗΣΗ

- **Επιβεβαιώστε ότι έχετε αποσυνδέσει το βύσμα από την πρίζα πριν αρχίσετε να καθαρίζετε.**



- Μην καθαρίζετε το ψυγείο ρίχνοντας νερό πάνω του.

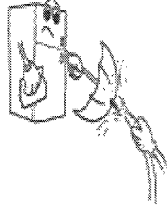

- Μπορείτε να σκουπίσετε τα εσωτερικά και τα εξωτερικά μέρη και εξαρτήματα του ψυγείου σας χρησιμοποιώντας χλιαρό σαπουνόνερο με ένα μαλακό πανί ή σφουγγάρι.

Αφαιρέστε τα εξαρτήματα ένα-ένα και καθαρίστε τα με σαπουνόνερο.

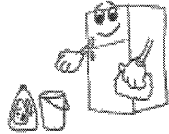

- Μην τα πλύνετε στο πλυντήριο πιάτων

- Ποτέ να μην χρησιμοποιήσετε υλικά που είναι από εύφλεκτα καύσιμα ή διαλυτικά όπως νέφτι, βενζίνη, όξινα, για καθαρισμό.

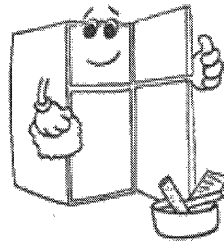

- **Επιβεβαιωθείτε πάλι ότι το βύσμα είναι αποσυνδεδεμένο από την πρίζα όταν καθαρίζετε.**

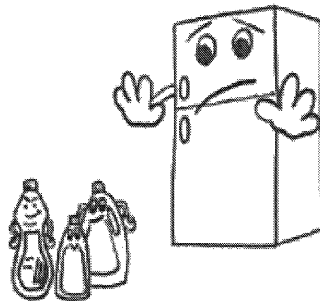

Απόψυξη

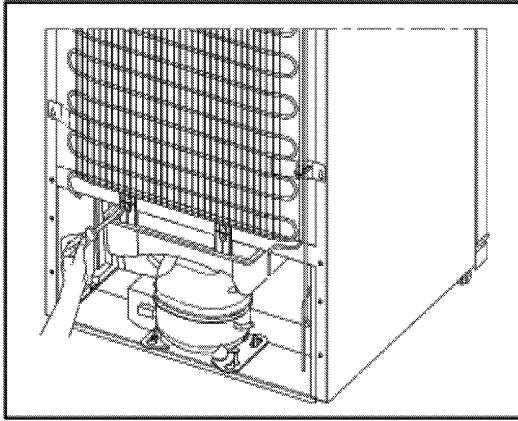

- Το ψυγείο σας έχει αυτόματη απόψυξη. Το νερό που δημιουργείται από την απόψυξη περνά από τον σωλήνα περισυλλογής νερού, ρέει μέσα στο δοχείο εξάτμισης πίσω από το ψυγείο σας και εξατμίζεται από εκεί.
- **Βεβαιωθείτε ότι έχετε αποσυνδέσει το βύσμα από την 7 πριν καθαρίσετε το δοχείο εξάτμισης.**
- Ξεβιδώστε τις βίδες (όπως ενδείκνυται) και αφαιρέστε το δοχείο εξάτμισης από τη θέση του. Καθαρίστε το με σαπουνόνερο σε τακτικά διαστήματα και θα αποτρέψετε την δημιουργία δυσάρεστων οσμών.

Αντικατάσταση του Λαμπτήρα

Αντικατάσταση των Λαμπτήρων του χώρου Συντήρησης και Κατάψυξης

1. Βγάλτε το βύσμα του ψυγείου σας από την πρίζα και γυρίστε το πλήκτρο του θερμοστάτη στη θέση "0".
2. Αφαιρέστε το κάλυμμα του λαμπτήρα από τις λαβίδες που είναι από κάτω με ένα κατσαβίδι.
3. Αλλάξτε τον λαμπτήρα με έναν καινούριο, όχι παραπάνω από **15 Watts**.
4. Επανατοποθετήστε το κάλυμμα.
5. Επανασυνδέστε το βύσμα μετά από 5 λεπτά ή γυρίστε τον θερμοστάτη στην προηγούμενή του θέση.

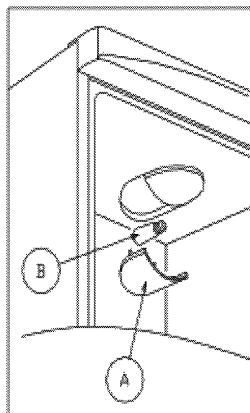

ΜΕΡΟΣ 5^ο: ΜΕΤΑΦΟΡΑ ΚΑΙ ΜΕΤΕΓΚΑΤΑΣΤΑΣΗ

- Οι αρχικές συσκευασίες και υλικά μπορούν να αποθηκευτούν για μελλοντικές μετακομίσεις (εάν θέλετε).
- Σε περίπτωση μελλοντικής μετακόμισης, θα πρέπει να περιτυλίξετε το ψυγείο σας με χονδρό υλικό συσκευασίας και να το δέσετε με ταινία και χονδρό σπάγκο, και να ακολουθήσετε τις οδηγίες περί μεταφοράς που αναγράφονται στην συσκευασία.
- Κατά την μεταφορά ή μετακόμιση, θα πρέπει πρώτα να αφαιρέσετε τα κινητά εξαρτήματα από το ψυγείο σας (ράφια, εξαρτήματα, θήκη λαχανικών, κλπ) ή να τα στερεώσετε με ταινία στην εσωτερική πλάκα του ψυγείου για να το προστατεύσετε από τυχόν κτυπήματα.
- Να επιβεβαιώσετε ότι το ψυγείο μεταφέρεται σε κάθετη θέση.

Αλλάζοντας την Κατεύθυνση της Πόρτας

Μπορείτε να αλλάξετε την κατεύθυνση των πόρτων του ψυγείου σας. Για να το κάνετε αυτό, επικοινωνήστε με τον πλησιέστερο εξουσιοδοτημένο αντιπρόσωπο της VESTEL.

ΜΕΡΟΣ 6° : ΠΡΙΝ ΝΑ ΚΑΛΕΣΕΤΕ ΤΗΝ ΥΠΗΡΕΣΙΑ ΕΞΥΠΗΡΕΤΗΣΗΣ ΠΕΛΑΤΩΝ

- Υπάρχει ηλεκτρικό πρόβλημα;
- Έχει συνδεθεί σωστά το βύσμα στην πρίζα;
- Μήπως κάηκε η ασφάλεια στην οποίο είναι συνδεδεμένο το βύσμα, ή η γενική ασφάλεια;
- Μήπως έχει πάθει βλάβη η πρίζα; Για να το επιβεβαιώσετε, συνδέστε το βύσμα του ψυγείου σας με μια πρίζα που ξέρετε ότι λειτουργεί.

Εάν το ψυγείο σας δεν έχει αποτελεσματική ψύξη :

- Είναι ρυθμισμένος ο θερμοστάτης στη θέση "1";
- Ανοίγεται συχνά τις πόρτες του ψυγείου σας και τις αφήνετε ανοικτές για αρκετή ώρα;
- Είναι τελείως κλειστές οι πόρτες του ψυγείου σας;
- Μήπως έχετε τοποθετήσει δοχεία ή πιάτα μέσα στο ψυγείο έτσι ώστε να ακουμπάνε στο πίσω τοίχωμα και να εμποδίζουν την κυκλοφορία του αέρα;
- Μήπως είναι το ψυγείο σας υπερβολικά γεμάτο;
- Υπάρχει αρκετός ελεύθερος χώρος μεταξύ του ψυγείου σας και των πλαϊνών και πίσω τοίχων;
- Το ψυγείο σας έχει σχεδιαστεί με τέτοιο τρόπο, ώστε να λειτουργεί μέσα στις περιβαλλοντικές θερμοκρασίες που καθορίζονται στα πρότυπα σύμφωνα με την κατάταξη του κλιματισμού που αναγράφεται στην ετικέτα πληροφοριών. Για να πετύχετε αποτελεσματική ψύξη, δεν συνιστάται να λειτουργεί το ψυγείο σε θερμοκρασίες που δεν συμμορφώνονται με αυτές που καθορίζονται.

Κατάταξη Κλιματισμού	Περιβαλλοντική Θερμοκρασία (°C)
T	Μεταξύ 18 και 43
ST	Μεταξύ 18 και 38
N	Μεταξύ 16 και 32
SN	Μεταξύ 10 και 32

(*). Σύμφωνα με τα πρότυπα TS EN ISO 8561, η Τροπική κατάταξη έχει καθοριστεί μόνο για περιβαλλοντικές θερμοκρασίες μεταξύ 18°C και 43°C.

Εάν τα τρόφιμα μέσα στους χώρους Συντήρησης / Κατάψυξης είναι πιο παγωμένα από ότι πρέπει:

- Έχει ρυθμιστεί η σωστή θερμοκρασία; Είναι οι διακόπτες του θερμοστάτη στη θέση "5";
- Μήπως έχουν τοποθετηθεί πρόσφατα πολλά τρόφιμα μέσα στην κατάψυξη;

Εάν υπάρχουν, ο συμπυκνωτήρας θα λειτουργήσει για περισσότερο χρόνο για να τα ψύξει. Έτσι είναι πιθανόν ότι ψυχραίνει τα τρόφιμα μέσα στο χώρο συντήρησης για περισσότερο χρόνο απ' ό τι θάπρεπε.

Εάν λειτουργεί το ψυγείο σας με θόρυβο :

Ο συμπυκνωτήρας θα επέμβει κάθε τόσο για να εξασφαλίσει ότι το επίπεδο ψύξης μένει σταθερό. Οι θόρυβοι που μπορεί να ακουστούν από το ψυγείο σε αυτές τις στιγμές είναι φυσιολογικοί και απορρέουν από την λειτουργία του ψυγείου.

Όταν έχει επιτευχθεί το απαιτούμενο επίπεδο ψύξης, οι θόρυβοι θα μειωθούν αυτομάτως. Εάν ο θόρυβος συνεχιστεί:

- Είναι ισορροπημένο το ψυγείο σας; Έχουν ρυθμιστεί τα πόδια του;
- Υπάρχει κάτι πίσω από το ψυγείο σας;
- Μήπως κινούνται τα ράφια ή τα πιάτα επάνω στα ράφια μέσα στο ψυγείο; Εάν ναι, ξανατακτοποιήστε τα ράφια και/ή τα πιάτα.
- Μήπως κινούνται αντικείμενα που στηρίζονται επάνω στο ψυγείο σας;

Φυσιολογικοί Θόρυβοι :

Θόρυβοι Θραύσης (πάγου) :

- Ακούγονται κατά τη διάρκεια της αυτόματης απόψυξης.
- Όταν η συσκευή έχει κρυώσει ή έχει θερμομανθεί.

Μικροί Θόρυβοι Θραύσης :

- Ακούγονται όταν ο θερμοστάτης ανοίγει και κλείνει τον συμπυκνωτήρα.

Θόρυβοι του Συμπυκνωτήρα :

- Είναι ο φυσιολογικός θόρυβος του κινητήρα. Ο θόρυβος αυτός σημαίνει ότι ο συμπυκνωτήρας λειτουργεί φυσιολογικά.
- Όταν ξεκινά ο συμπυκνωτήρας, μπορεί να λειτουργήσει λίγο παραπάνω για μικρό χρονικό διάστημα, και να είναι πιο θορυβώδης.

Θόρυβοι Αναβρασμού και Κελαρύσματος :

- Ο θόρυβος αυτός παράγεται όταν το ψυκτικό υγρό ρέει μέσα στους σωλήνες του συστήματος.

Θόρυβοι Ρέοντος Νερού :

- Είναι ο φυσιολογικός θόρυβος του νερού που ρέει μέσα στο δοχείο εξάτμισης κατά την διαδικασία απόψυξης. Ο θόρυβος αυτός μπορεί να ακουστεί κατά τη διάρκεια της διαδικασίας απόψυξης που πραγματοποιείται μέσα στο ψυγείο.

Θορύβους Προβολής Νερού :

- Είναι ο φυσιολογικός θόρυβος του ανεμιστήρα. Ο θόρυβος αυτός μπορεί να ακουστεί εξ' αιτίας της κυκλοφορίας του αέρα μέσα σε συστήματα "NO FROST", όταν το σύστημα λειτουργεί φυσιολογικά.

Εάν τα άκρα του εσωτερικού του ψυγείου που έρχονται σε επαφή με το στεγανωτικό λάστιχο της πόρτας είναι ζεστά :

- Ιδιαίτερα μέσα στους καλοκαιρινούς μήνες (όταν κάνει ζέστη), μπορεί οι επιφάνειες που έρχονται σε επαφή με το στεγανωτικό λάστιχο της πόρτας να ζεσταθούν. Αυτό είναι φυσιολογικό.

Εάν υπάρχει υγρασία στα εσωτερικά εξαρτήματα του ψυγείου σας :

- Έχουν τυλιχτεί σωστά οι τροφές; Έχουν στεγνώσει καλά τα κύπελλα και τα δοχεία πριν να τοποθετηθούν μέσα στο ψυγείο;
- Ανοίγονται συχνά οι πόρτες του ψυγείου; Όταν ανοίξει η πόρτα, η υγρασία που βρίσκεται στο αέρα μπαίνει στο ψυγείο. Και όταν το ποσοστό της υγρασίας στο δωμάτιο είναι πολύ υψηλό, όσο πιο συχνά ανοίγει η πόρτα, τόσο πιο γρήγορα θα δημιουργηθεί υγρασία.
- Είναι φυσιολογικό να δημιουργούνται σταγόνες νερού πάνω στον πίσω τοίχο μετά από την αυτόματη διαδικασία απόψυξης (Σε Στατικά Μοντέλα).

Εάν οι πόρτες δεν ανοίγουν και κλείνουν σωστά :

- Μήπως οι συσκευασίες των τροφίμων εμποδίζουν την πόρτα να κλείνει καλά;
- Έχουν τοποθετηθεί σωστά τα ράφια, τα χωρίσματα πάνω στην πόρτα και τα συρτάρια;
- Μήπως έχει φθαρεί ή έχει σχιστεί το στεγανωτικό λάστιχο της πόρτας;
- Έχει εγκατασταθεί το ψυγείο σας σε επίπεδο έδαφος;

ΣΗΜΑΝΤΙΚΕΣ ΣΗΜΕΙΩΣΕΙΣ :

- Σε περίπτωση ξαφνικής διακοπής ρεύματος ή αποσυνδέσεων ή συνδέσεων του βύσματος στην πρίζα, το προστατευτικό θερμικό στοιχείο του συμπυκνωτήρα θα απορροφεί επειδή η πίεση του αερίου μέσα στο σύστημα ψύξης του ψυγείου σας δεν έχει εξισορροπιστεί ακόμα. Μετά από 4-5 λεπτά το ψυγείο σας θα αρχίσει να λειτουργεί. Δεν υπάρχει κανένα πρόβλημα.

Ο κύκλος ζωής που έχει καθοριστεί από το Υπουργείο Βιομηχανίας (ο χρόνος που τα εξαρτήματα του ψυγείου θα μπορούν να λειτουργούν κανονικά) είναι 10 χρόνια.

Εξαρτήματα Και Τμήματα του Ψυγείου

1. Χώρος Συντήρησης (Ψύξης)
2. Γυάλινο Ράφι Ψύξης
3. Θερμοστάτης
4. Το Γυαλί πάνω από την Θήκη Λαχανικών
5. Θήκη Λαχανικών
6. Μεσαίο Καλάθι
7. Κάτω Καλάθι
8. Σοβατεπί
9. Άνω Καλάθι
10. Μετακινούμενο Ράφι
11. Θήκη Μπουκαλιών
12. Χώρος Κατάψυξης

Parts and Compartments of the Refrigerator

Εξαρτήματα Και Τμήματα του Ψυγείου

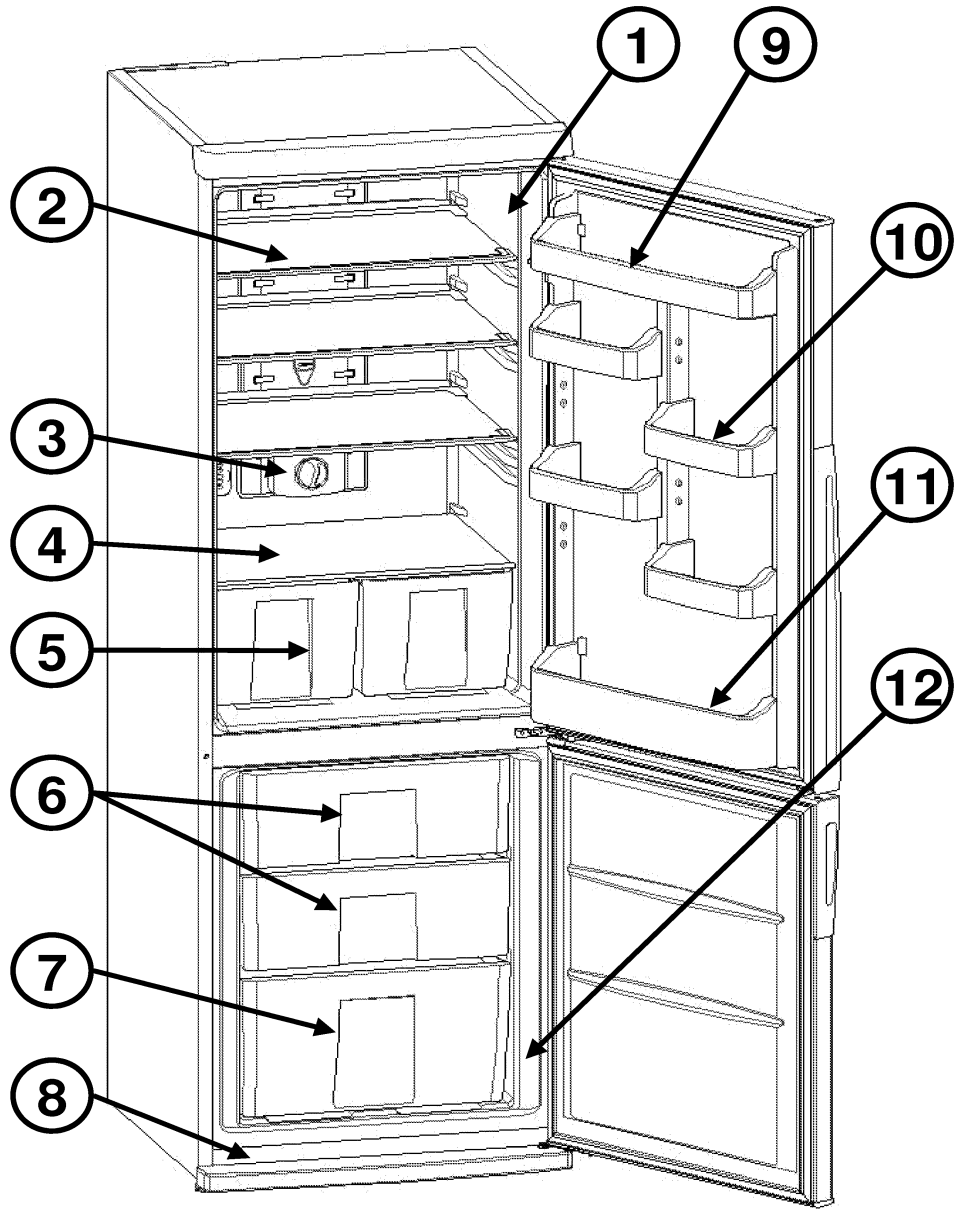

(AR)**تحذير: لا تستخدم أدوات ميكانيكية أو أية وسائل صناعية لتسريع عملية إذابة الثلج.**

تحذير: لا تستخدم الأجهزة الكهربائية في درج تخزين الطعام في الثلاجة

تحذير: حافظ فتحات التهوية مفتوحة

تحذير: لا تتلف دائرة تبريد الثلاجة.

إن هذا المنتج غير مخصص للاستخدام من قبل الأفراد ذوي القدرات المحدودة أو من ذوي الاحتياجات الخاصة (بما في ذلك الأطفال) أو الأفراد الذين تعوزهم الخبرة والمعرفة ما لم يكن هناك إشراف مباشر عليهم أو لديهم تعليمات تتعلق باستخدام الجهاز بواسطة شخص مسئول عن سلامتهم. يجب الإشراف على الأطفال للتأكد من أنهم لا يعثرون بالجهاز إذا تلف سلك التمديد فيجب استبداله بواسطة المصنع أو وكيل الخدمة أو الشخص المكلف بذلك

(BG)

Внимание: Не използвайте механични уреди или други средства за ускоряване на процеса на разлеждане.

Внимание: Не използвайте електрически уреди в отделението за съхранение на храни на уреда.

Внимание: Дръжте вентилационните отвори открити

Внимание: Внимавайте да не повредите охладителната верига на хладилника.

Уредът не е предназначен за употреба от лица (вкл. деца) с намалени физически, сетивни или умствени способности, или от лица без опит и познания, освен ако не бъдат контролирани или инструктирани относно употребата на уреда от лице, отговарящо за безопасността им. Не позволявайте на деца да си играят с уреда. Ако захранващият кабел е повреден, той трябва да бъде подменен от производителя или сервизен техник или квалифицирано лице.

(BO)

Upozorenje: Ne koristite mehanička ili druga vještačka sredstva za ubrzanje procesa odležavanja.

Upozorenje: Ne koristite električne uređaje u dijelu za smještaj hrane aparata.

Upozorenje: Pazite da su ventilacioni otvori na aparatu uvijek slobodni.

Upozorenje: Ne oštećujte cirkulacioni krug rashladnog sredstva.

Aparat nije pogodan za upotrebu od strane osoba (uključujući djecu) sa smanjenim fizičkim, senzornim ili mentalnim sposobnostima, odnosno, osoba koje ne posjeduju potrebno iskustvo i znanje, osim ako aparat upotrebljavaju pod nadzorom ili u skladu sa uputama osobe odgovorne za njihovu sigurnost. Treba paziti da se djeca ne igraju sa aparatom. Ukoliko je napojni kabal oštećen, njegovu zamjenu treba izvršiti proizvođač, serviser ili druga ovlaštena osoba.

(CZ)

Upozornění: Nepoužívejte mechanická zařízení ani jiné nepřirozené prostředky na urychlení odmražení.

Upozornění: Nepoužívejte elektrické spotřebiče v prostoru na uskladnění potravin.

Upozornění: Udržujte větrací otvory spotřebiče volné

Upozornění: Nepoškoďte chladicí okruh chladničky.

Tento spotřebič není určen pro používání osobami (včetně dětí) se sníženou tělesnou, smyslovou nebo duševní schopností nebo nedostatkem zkušeností a znalostí, pokud neprošli školením ohledně používání spotřebiče od osoby zodpovědné za jejich bezpečnost. Děti je třeba kontrolovat, aby se zajistilo, že si nebudou hrát se spotřebičem. Pokud je poškozen napájecí kabel, je nutno jej vyměnit výrobcem nebo servisním pracovníkem či příslušnou osobou.

(DA)

Advarsel: Brug ikke mekanisk udstyr eller andre kunstige midler til at forcere afrimningen.

Advarsel: Anvend ikke elektriske apparater i apparatets opbevaringsrum.

Advarsel: Hold apparatets ventilationsåbninger fri

Advarsel: Undgå at beskadige køleskabets kølekredsløb.

Apparatet er ikke beregnet for personer (inkl. børn), der er fysisk eller mentalt handicappede, der mangler erfaring eller viden, medmindre de bliver overvåget eller får undervisning i brug af apparatet af en person, der er ansvarlig for deres sikkerhed. Små børn skal holdes under opsyn for at sikre, at de ikke leger med apparatet. Hvis kraftledningen

er skadet, skal den erstattes af producenten eller dennes servicebefuldmægtigede eller udnævnte person.

DE

Warnung: Benutzen Sie keine mechanischen Hilfsmittel oder andere Mittel zur Beschleunigung des Abtauvorgangs.

Warnung: Setzen Sie keinerlei Elektrogeräte im Inneren des Gerätes ein.

Warnung: Halten Sie die Belüftungsöffnungen des Gerätes frei.

Warnung: Beschädigen Sie nicht den Kühlkreislauf des Gerätes.

Das Gerät ist nicht zur Nutzung durch Personen (einschließlich Kindern) vorgesehen, die über reduzierte körperliche Eignung, Wahrnehmung oder geistige Fähigkeiten, Mangel an Erfahrung und Wissen verfügen, sofern diese Personen nicht von einer verantwortlichen Person beaufsichtigt oder in der Verwendung des Gerätes unterwiesen wurden. Kinder sollten grundsätzlich beaufsichtigt werden, damit sie nicht mit dem Gerät spielen.

Falls das Netzkabel beschädigt sein sollte, muss es vom Hersteller, einer seiner Serviceniederlassungen oder einer vom Hersteller empfohlenen Person ausgetauscht werden.

EL

Προειδοποίηση: Μη χρησιμοποιείτε μηχανικές διατάξεις ή άλλα τεχνητά μέσα για να επιταχύνετε τη διαδικασία της απόψυξης.

Προειδοποίηση: Μη χρησιμοποιείτε ηλεκτρικές συσκευές στο χώρο αποθήκευσης τροφίμων της συσκευής.

Προειδοποίηση: Διατηρείτε ανοιχτά τα ανοίγματα αερισμού της συσκευής.

Προειδοποίηση: Μην προκαλέσετε ζημιά στο κύκλωμα του ψυκτικού μέσου του ψυγείου. Η συσκευή δεν προορίζεται για χρήση από άτομα (περιλαμβανομένων παιδιών) με μειωμένες σωματικές, αισθητηριακές ή πνευματικές ικανότητες ή με έλλειψη εμπειρίας και γνώσης, εκτός αν στα άτομα αυτά έχει παρασχεθεί επιτήρηση ή καθοδήγηση σχετικά με τη χρήση της συσκευής από άτομο υπεύθυνο για την ασφάλειά τους. Τα παιδιά πρέπει να βρίσκονται υπό επίβλεψη, ώστε να εξασφαλίζεται ότι δεν παίζουν με τη συσκευή.

Αν το καλώδιο τροφοδοσίας έχει υποστεί ζημιά ή φθορά, πρέπει να αντικατασταθεί από τον κατασκευαστή ή από συνεργείο σέρβις ή από εξουσιοδοτημένο άτομο.

EN

Warning: Do not use mechanical devices or other artificial means to accelerate the defrosting process.

Warning: Do not use electrical appliances in the food storage of the appliance.

Warning: Keep the appliance ventilation openings free

Warning: Do not damage the refrigerator's refrigerant circuit.

The appliance is not intended for use by people (including children) with reduced physical, sensory or mental capabilities, or lack of experience and knowledge, unless they have been given supervision or instruction concerning use of the appliance by a person responsible for their safety. Children should be supervised to ensure that they don't play with the appliance. If the supply cord is damaged it must be replaced by the manufacturer or service agent or appointed person.

ES

Advertencia: No utilice dispositivos mecánicos u otros medios artificiales para acelerar el proceso de descongelación.

Advertencia: No utilice aparatos eléctricos en el compartimento de alimentos del frigorífico.

Advertencia: Mantenga despejadas las aberturas de ventilación del frigorífico

Advertencia: Evite dañar el circuito de refrigeración del frigorífico.

Este aparato no está diseñado para que lo usen niños o personas con sus capacidades físicas, sensoriales o mentales reducidas, o bien que carezcan de experiencia y conocimientos, a menos que sea bajo supervisión de una persona responsable de su seguridad o que esta persona les haya dado instrucciones acerca de su uso. Se debe vigilar a los niños para asegurarse de que no jueguen con el electrodoméstico.

Si el cable de alimentación sufriera daños, deberá solicitar su sustitución al fabricante, o bien a un técnico de mantenimiento o persona autorizada.

ET

Hoiatus: Ärge kasutage sulatamisprotsessi kiirendamiseks mehaanilisi seadmeid ega muid kunstlikke vahendeid.

Hoiatus: Ärge kasutage seadme toiduainete säilituskambris elektriseadmeid.

Hoiatus: Vältige seadme ventilatsioonivade blokeerimist.

Hoiatus: Vältige külmiku külmaainesüsteemi vigastamist.

Seade ei ole mõeldud kasutamiseks füüsilise, meele- või vaimupuudega või nappide kogemuste ja teadmistega inimestele (sealhulgas lapsed), välja arvatud juhul, kui nad kasutavad seda oma ohutuse eest vastutava isiku järelevalve all või on saanud vastavad juhised. Lastel tuleb silma peal hoida, et nad ei saaks seadmega mängida.

Kui toitejuhe on vigastatud, tuleb see lasta tootjal, tema hooldustehnikul või volitatud isikul tuleohu vältimiseks välja vahetada.

FA

اخطار: از ابزار مکانیکی یا وسایل دست ساز برای یخ زدایی سریع استفاده کنید.

اخطار: لوازم برقی در انبار مواد غذایی دستگاه استفاده نکنید.

اخطار: تهویه هوای دستگاه را باز نگه دارید.

اخطار: به مدار سردساز یخچال را صدمه نزنید.

دستگاه به منظور استفاده اشخاصی (از جمله بچه ها) که مشکل فیزیکی دارند، اشخاص با کمبود توانایی های حسی و ذهنی یا اشخاص بدون تجربه و دانش تهیه نشده است مگر اینکه آنها را در مورد استفاده دستگاه توسط یک شخص مسئول بلحاظ ایمنی راهنمایی شده باشند یا تحت نظر قرار گیرند. بچه ها باید بلحاظ اطمینان از اینکه آنها با دستگاه بازی نمی کنند تحت نظر باشند.

اگر سیم برق صدمه دیده است، باید با کارخانه سازنده یا نماینده خدمات یا یک شخص انتصابی تعویض گردد.

FI

Varoitus: Älä käytä mekaanisia välineitä tai muita apuvälineitä sulatusprosessin nopeuttamiseen.

Varoitus: Älä käytä sähkölaitteita jääkaapin ruoansäilytystiloissa.

Varoitus: Pidä laitteen tuuletusaukot avoimina.

Varoitus: Älä vaurioita jääkaapin jäähdytysvirtapiiriä.

Tätä laitetta ei ole tarkoitettu sellaisten henkilöiden käyttöön (mukaan lukien lapset), joiden fyysiset, sensoriset tai henkiset ominaisuudet ovat heikentyneet eikä sellaisten henkilöiden käyttöön, joilta puuttuu laitteen käyttökokemus ja tieto, jollei henkilöiden turvallisuudesta vastuullinen henkilö anna heille ohjausta tai ohjeita laitteen käytöstä. Pieniä lapsia on neuvottava, jotta he eivät leiki laitteen kanssa.

Jos virtajohto on vahingoittunut, valmistajan, valtuutetun huollon tai pätevän sähköasentajan on vaihdettava johto.

FL

Waarschuwing: Gebruik geen andere mechanische toestellen of anderen middelen om het ontdooiingproces te versnellen

Waarschuwing: Gebruik geen elektrische toestellen in de bewaarladen van het toestel.

Waarschuwing: Houd de ventilatieopeningen van het toestel vrij.

Waarschuwing: Beschadig het koelcircuit van de koelkast niet.

Dit apparaat is niet bedoeld voor gebruik door personen (inbegrepen kinderen) met gereduceerde fysieke, zintuiglijke of mentale capaciteiten, of een gebrek aan ervaring en kennis, tenzij ze toezicht of instructies kregen betreffende het gebruik van het apparaat door een persoon die verantwoordelijk is voor hun veiligheid. Kinderen moeten onder toezicht staan om ervoor te zorgen dat ze niet spelen met het apparaat.

Indien de elektriciteitskabel beschadigd is, moet deze worden vervangen door de fabrikant of service agent of een aangeduide persoon.

FR

Avertissement : N'utilisez pas d'appareils mécaniques ou d'autres moyens artificiels pour accélérer le processus de décongélation.

Avertissement : N'utilisez pas d'appareils électriques dans l'espace de stockage des aliments de l'appareil.

Avertissement : N'obstruez pas les ouvertures de ventilation de l'appareil.

Avertissement : N'endommagez pas le circuit de liquide réfrigérant du réfrigérateur.

Cet appareil n'est pas destiné à être utilisé par des personnes (enfants inclus) dont les capacités physiques, sensorielles ou intellectuelles sont réduites ou bien manquant

d'expérience et de connaissances à moins d'avoir été encadrées ou formées au niveau de l'utilisation de l'appareil par une personne responsable de leur sécurité. Surveillez les enfants pour s'assurer qu'ils ne jouent pas avec l'appareil.
Si le cordon d'alimentation est endommagé, il doit être remplacé par le fabricant ou par un agent de maintenance ou une personne dûment qualifiée.

HE

אזהרה: אין להשתמש בהתקנים מכניים או באמצעים מלאכותיים אחרים להאצת תהליך ההפשרה.
אזהרה: אין להשתמש במכשירי חשמל במקום המיועד לאחסון המזון של המכשיר.
אזהרה: הקפד שפתחי האוורור של המכשיר יהיו חופשיים.
אזהרה: אין לגרום נזק למעגל המצנן של המקרר.
מכשיר זה אינו מיועד לשימוש על ידי אנשים או ילדים בעלי יכולת פיזית ירודה או בעלי לקויות חישתיות או שכליות או חסרי ניסיון או ידע הולמים, אלא אם כן הם משתמשים במכשיר תחת השגחתו או לפי הוראתו של אדם האחראי לבטיחותם. יש להשגיח על ילדים ולוודא שהם אינם משחקים במכשיר.
אם כבל החשמל פגום, על מחליף הכבל להיות או היצרן, או איש שירות או אדם שמונה מטעם היצרן.

HU

Figyelmeztetés: Ne használjon mechanikai vagy más mesterséges eszközt a felolvasztás gyorsításához.
Figyelmeztetés: A készülék élelmiszertárolójában ne használjon elektromos készülékeket.
Figyelmeztetés: A készülék szellőzőnyílásait hagyja szabadon.
Figyelmeztetés: Ne okozzon sérülést a készülék hűtőfolyadék-keringetőjében.
A készüléket ne használják fizikailag legyengült, érzéki, illetve mentális zavarban szenvedő, tapasztalatlan személyek (a gyermekeket is ideértve), kivéve, ha valamely, a biztonságukért felelős személy felügyeli őket, illetve útmutatást ad a nekik a készülék használata kapcsán.
Ügyeljen rá, hogy gyermek ne játsszon a készülékkel.
Amennyiben a tápkábel sérült, akkor azt a gyártónak, a szerviznek, vagy valamely arra kijelölt személynek ki kell cserélnie

HR

Upozorenje: Ne koristite mehaničke uređaje ili druge umjetne načine za ubrzavanje postupka otapanja.
Upozorenje: Ne koristite električne uređaje u spremniku za hranu u aparatu.
Upozorenje: Držite otvore za ventilaciju aparata slobodno
Upozorenje: Ne oštećujte skop rashladnog sredstva uređaja.
Ovaj uređaj nije namijenjen za uporabu osobama smanjenih tjelesnih, osjetnih ili mentalnih sposobnosti (uključujući djecu), ili bez iskustva ili znanja, osim ako nemaju nadzor ili su od osobe koja je zadužena za njihovu sigurnost dobili upute vezanu uz uporabu uređaja . Djeca trebaju biti pod nadzorom kako bi ih se spriječilo da se igraju s aparatom.
Ukoliko je kabel napajanja oštećen, mora ga zamijeniti proizvođač ili serviser ili ovlaštena osoba.

IT

Attenzione: non usare dispositivi meccanici o altri strumenti artificiali per accelerare il processo di sbrinamento.
Attenzione: non usare dispositivi elettrici nello scomparto di conservazioni cibi del dispositivo.
Attenzione: tenere libere le aperture di ventilazione del dispositivo
Attenzione: non danneggiare il circuito refrigerante del frigo.
Questo apparecchio non deve essere usato da persone (inclusi i bambini) con capacità fisiche, sensoriali o mentali ridotte, o che mancano di esperienza e conoscenza, a meno che non abbiano ricevuto una supervisione o istruzioni sull'uso dell'apparecchio da parte di una persona responsabile della loro sicurezza. I bambini devono ricevere supervisione per assicurarsi che non giochino con l'apparecchio.
Se il cavo di alimentazione viene danneggiato, deve essere sostituito dal produttore o da un tecnico per l'assistenza o una persona addetta.

KK

Ескерту: Мүздан ерiту өрекетiн тездету мақсатымен механикалық аспаптар немесе басқа жасанды аспаптарды қолдануға болмайды.
Ескерту: Құралдың тамақ сақтау орнында электр құралдарын қолдануға болмайды.
Ескерту: Құралдың желдеткіш тесікшелерін бос сақаныз.

Ескерту: Тоңазытқыштың салқндату жүйесін зақымдап алмаңыз..

Бұл құралмен физикалық кемтарлығы бар, сезімталдығы немесе есі кем, немесе тәжірибесі мен білімі жоқ адамдарға (жас балаларға) қолдануға болмайды, егер оларға қауіпсіздігіне жауапты адам алдын ала нұсқау бермеген болса, немесе оларды қадағалап отырмаса. Жас балаларды бұл құралмен ойнамас үшін, қадағалау керек. Егер тоқ сымы зақымдалған болса, оны міндетті түрде тек өндіруші немесе қызмет агенті тағайындаған адам алмастыруы керек.

LO **Brīdinājums:** Neizmantojiet mehāniskas ierīces vai citus mākslīgus līdzekļus, lai paātrinātu atkausēšanas procesu.

Brīdinājums: Neizmantojiet elektriskas iekārtas pārtikas uzglabāšanas telpā iekārtā.

Brīdinājums: Nenobloķējiet iekārtas ventilācijas atveres

Brīdinājums: Nesabojājiet saldēšanas iekārtas saldēšanas šķidrums plūsmas iekārtu. Iekārta nav paredzēta, lai to izmantotu personas (arī bērni), kam ir samazinātas jušanas vai mentālās spējas, kam trūkst pieredzes vai zināšanu, ja vien par drošību atbildīga persona neveic uzraudzību vai nav sniegusi attiecīgas instrukcijas. Bērni ir jāuzrauga, lai pārliecinātos, ka tie nespējās ar iekārtu.

Ja strāvas padeves vads ir bojāts, to jānomaina pie ražotāja vai apkopes aģenta, vai ieceltas personas.

LT **Dėmesio:** Atšildymo procesui pagreitinti nenaudokite jokių mechaninių prietaisų arba kitokių dirbtinių priemonių.

Dėmesio: Buitinio prietaiso maisto saugojimo skyriuje nelaikykite jokių elektrinių prietaisų.

Dėmesio: Neuždenkite buitinio prietaiso ventiliacijos angų.

Dėmesio: Nepažeiskite šaldytuvo grandinės, kuria cirkuliuoja aušinimo medžiaga.

Šis buitinis neskirtas asmenims (įskaitant vaikus) su silpnesniais fiziniais, jutimo arba protiniais sugebėjimais arba tiems, kuriems trūksta patirties ir žinių, nebent jie naudotų šį prietaisą prižiūrimi už jų saugumą atsakingo asmens arba būtu apmokyti, kaip jį naudoti. Vaikus reikėtų prižiūrėti, kad jie nežaistų su buitiniu prietaisu.

Jeigu maitinimo laidas pažeistas, jį taip pat turi pakeisti gamintojas, techninio aptarnavimo atstovas arba paskirtasis specialistas.

МК **Предупреждение:** Не користете механички уреди или други вештачки средства за да го забрзате процесот на одмрзнување.

Предупреждение: Не користете електрични апарати во одделот за храна на овој уред.

Предупреждение: Оддржувајте ги отворите за вентилација на уредот непопречени.

Предупреждение: Не оштетувајте го колото за ладење на фрижидерот.

Уредот не е наменет да го користат лица (вклучително и деца) со намалена физичка, чувствителна или ментална способност или им недостасува искуство и знаење освен ако не се под надзор или не биле претходно обучени во однос на употребата на уредот од страна на лице кое е одговорно за нивната безбедност. Децата треба да се надгледуваат за да обезбеди тие да не си играат со уредот.

Ако кабелот за напојување е оштетен, истиот мора да се замени од страна на производителот, сервисер или друго обучено лице.

NO **Advarsel:** Ikke bruk mekanisk utstyr eller andre kunstige midler for å akselerere avisingsprosessen.

Advarsel: Ikke bruk elektriske apparater i matlagringen til apparatet.

Advarsel: Hold apparatets ventilasjonsåpninger fri

Advarsel: Pass på så du ikke skader kjøleskapets kjølekrets.

Dette apparatet er ikke ment for bruk av personer (inkludert barn) med reduserte fysiske, sensoriske eller mentale evner, eller manglende erfaring og kunnskap, med mindre de er gitt opplæring eller instruks i bruk av apparatet av en person som er ansvarlig for deres sikkerhet. Barn må passes for å sikre at de ikke leker med apparatet.

Hvis apparatkablen blir skadet, må den skiftes ut av produsenten eller serviceagent eller utnevnt person.

NL **Waarschuwing:** Gebruik geen andere mechanische toestellen of anderen middelen om het ontdooiingproces te versnellen

Waarschuwing: Gebruik geen elektrische toestellen in de bewaarladen van het toestel.

Waarschuwing: Houd de ventilatieopeningen van het toestel vrij.

Waarschuwing: Beschadig het koelcircuit van de koelkast niet.

Dit apparaat is niet bedoeld voor gebruik door personen (inbegrepen kinderen) met gereduceerde fysieke, zintuiglijke of mentale capaciteiten, of een gebrek aan ervaring en kennis, tenzij ze toezicht of instructies kregen betreffende het gebruik van het apparaat door een persoon die verantwoordelijk is voor hun veiligheid. Kinderen moeten onder toezicht staan om ervoor te zorgen dat ze niet spelen met het apparaat.

Indien de elektriciteitskabel beschadigd is, moet deze worden vervangen door de fabrikant of service agent of een aangeduide persoon.

PL **Uwaga:** Nie należy używać żadnych przyrządów mechanicznych ani innych sztucznych środków do przyspieszenia procesu odszraniania.

Uwaga: W pojemniku chłodziarki na żywność nie należy używać żadnych urządzeń elektrycznych.

Uwaga: Otwory wentylacyjne chłodziarki muszą pozostawać otwarte.

Uwaga: Nie wolno uszkodzić obwodu obiegu chłodziwa chłodziarki.

Urządzenie to nie jest przeznaczone do użytkowania przez osoby (w tym dzieci) o ograniczonej sprawności fizycznej, czuciowej lub umysłowej lub bez doświadczenia albo wiedzy, bez nadzoru lub instrukcji dotyczących użytkowania urządzenia ze strony osoby odpowiedzialnej za ich bezpieczeństwo. Trzeba uważać na małe dzieci, aby nie bawiły się tym urządzeniem.

W razie uszkodzenia przewodu zasilającego należy go poddać wymianie przez producenta, punkt serwisowy lub upoważniony personel.

PT **Aviso:** Não use dispositivos mecânicos ou outros meios artificiais para acelerar o processo de descongelação.

Aviso: Não use aparelhos eléctricos na gaveta de alimentos do equipamento.

Aviso: Mantenha os orifícios de ventilação do equipamento desobstruídos.

Aviso: Não danifique o circuito de refrigeração do frigorífico.

O equipamento não se destina à utilização por pessoas (incluindo crianças) com capacidades físicas, sensoriais ou mentais reduzidas ou sem experiência e conhecimento, a não ser que sejam supervisionadas ou instruídas sobre a utilização do equipamento por uma pessoa responsável pela sua segurança. As crianças devem ser supervisionadas para garantir que não brinquem com o equipamento.

Se o cabo de alimentação se danificar, deverá ser substituído pelo fabricante ou por uma pessoa qualificada.

RO **Atenție:** Nu folosiți dispozitive mecanice sau alte metode artificiale de accelerare a procesului de dezghețare.

Atenție: Nu folosiți aparate electrice în spațiul de depozitare a alimentelor.

Atenție: Nu blocați orificiile de ventilare

Atenție: Nu deteriorați circuitul agentului frigorific al frigiderului.

Acest aparat nu este destinat utilizării de către persoane (inclusiv copii) cu capacități fizice, senzoriale sau mintale reduse, sau care nu au experiența și cunoștințele necesare, cu excepția cazului în care sunt supravegheate sau instruite de către persoana responsabilă cu siguranța acestora. Copiii trebuie supravegheați pentru a nu se juca cu aparatul.

În cazul în care cablul de alimentare este deteriorat, trebuie înlocuit de producător sau de un agent de service.

RU **Внимание!** Для ускорения процесса замораживания не используйте механические или другие устройства.

Внимание! Не используйте электрические приборы внутри камер для хранения пищевых продуктов.

Внимание! Держите вентиляционные отверстия прибора открытыми

Внимание! Не повредите контур охлаждения холодильника.

Данная бытовая техника не предназначена для использования людьми (в том числе детьми) с ограниченными физическими, сенсорными или умственными возможностями, а также лицами, не имеющими достаточного опыта и знаний, кроме случаев, когда они делают это под наблюдением ответственных за соблюдение безопасности лиц или перед этим прошли обучение под руководством указанных лиц. Следите за тем, чтобы дети не играли с бытовой техникой.

В случае повреждения шнура питания его замена должна осуществляться производителем, представителем его сервисной службы или уполномоченным лицом.

SB **Upozorenje:** Ne koristite mehaničke alate ili druge veštačke načine za ubrzavanje procesa topljenja.

Upozorenje: Ne koristite električne aparate u odeljku za hranu u aparatu.

Upozorenje: Držite otvore za ventilaciju aparata slobodne

Upozorenje: Ne oštećujte skop rashladnog sredstva aparata.

Ovaj aparat nije namenjen za upotrebu licima smanjenih fizičkih, čulnih ili mentalnih sposobnosti (uključujući decu), ili bez iskustva ili znanja, osim ako nemaju nadzor ili su od lica koje je zaduženo za njihovu bezbednost dobili uputstva vezana za upotrebu aparata . Deca trebaju biti pod nadzorom kako bi ih se sprečilo da se igraju s aparatom.

Ako je kabl napajanja oštećen, mora ga zameniti proizvođač ili serviser ili ovlašćeno lice.

SK **Upozornenie:** Nepoužívajte mechanické zariadenia alebo iné cudzie prostriedky na urýchlenie procesu rozmrazovania.

Upozornenie: Nepoužívajte elektrické zariadenia v úložnom priestore potravín v spotrebiči.

Upozornenie: Uchovajte voľné vetracie otvory spotrebiča

Upozornenie: Nepoškodte chladiaci okruh chladničky.

Spotrebič nie je určený pre používanie ľuďmi (vrátane detí) s obmedzenými fyzickými, senzorickými alebo mentálnymi schopnosťami, prípadne s nedostatkom skúseností a znalostí, pokiaľ nebudú pod dozorom alebo nedostanú pokyny týkajúce sa používania spotrebiča osobou, ktorá je zodpovedná za ich bezpečnosť. Deti musia byť pod dozorom, aby sa zaručilo, že sa so zariadením nebudú hrať.

Ak je napájací kábel poškodený, musí ho vymeniť výrobca, servisný technik alebo určená osoba.

SL **Opozorilo:** Ne uporabite mehanskih naprav ali drugih umetnih naèinov za pospeševanje procesa odtajanja.

Opozorilo: Ne uporabljajte elektriènih naprav v predelu za shranjevanje hrane v napravi.

Opozorilo: Ne ovirajte prezraèevalnih odprtín na napravi.

Opozorilo: Ne poškodujte hladilnega vezja hladilnika.

Te smejo uporabljati osebe (vkljuèno z otroci) z zmanjšanimi fiziènimi, èutnimi ali psihiènimi sposobnostmi ali osebe, ki nimajo dovolj ustreznih izkušenj in znanja, razen èe jih nadzoruje in jim daje ustrezna navodila izkušena oseba, odgovorna za njihovo varnost. Otroke je treba nadzorovati, da zagotovite, da se ne igrajo z napravo.

Poškodovan napajalni kabel mora zamenjati proizvajalec ali serviser oziroma oseba, zadolžena za to.

SQ **Paralajmërim:** Nuk përdorni aparate mekanike ose mjete tjera artificiale për të përshpejttoni procesin të heqjes të akullit.

Paralajmërim: Nuk përdorni aplikime elektrike në procesin e ruajtjes të ushqimeve.

Paralajmërim: Mbani aplikimi për ajrosjen të hapur

Paralajmërim: Nuk dëmtoni qarkun antipiretik të frigoriferit

Aplikimi nuk duhet të përdoret nga njerëz (duke përfshirë edhe fëmijet) me aftësi të ulur fizike, ndijmore ose mentale, ose nga njerëz me eksperiencën dhe diturive të kufizuar,

përveç në qoftë se ata kanë marrë instruksion ose janë nën mbikëqyrje nga personi të cili është përgjegjës për sigurimi. Fëmijët nuk duhet të luajnë me aplikimin.
Nëse kordoni elektrik është dëmtuar, kordoni duhet të zëvendësohet nga prodhuesit ose personit të autorizuar ose të caktuar

SV **Varning!** Använd inte mekaniska enheter eller andra artificiella medel för att påskynda tinningsprocessen.

Varning! Använd inte elektriska enheter i enheten.

Varning! Håll enhetens ventilationsöppningar fria från hinder

Varning! Skada inte kylningskretsen.

Den här enheten är inte avsedd för att användas av personer (inklusive barn) med nedsatt fysisk, psykisk eller mental förmåga, eller som saknar den erfarenhet och kunskap som krävs, om de inte har fått instruktioner om annat och en person i så fall övervakar dem ur säkerhetssynpunkt. Barn ska övervakas så att de inte leker med enheten.

Om strömsladden är skadad måste den bytas ut av tillverkaren eller en godkänd fackman.

TR **Uyarı:** Buz çözme işlemini hızlandırmak için mekanik araçlar veya başka yapay yöntemler kullanmayın.

Uyarı: Cihazın yiyecek saklanan kısımlarında elektrikli cihazlar kullanmayın.

Uyarı: Cihazın havalandırma deliklerini açık tutun

Uyarı: Buzdolabının soğutucu gaz devresine zarar vermeyin.

Bu cihaz, yanlarında güvenliklerinden sorumlu olacak veya onlara cihazın kullanımıyla ilgili gerekli talimatları verecek bir kişi bulunmadığı sürece fiziksel, duyuusal veya zihinsel yeteneklerinde yetersizlik bulunan veya bilgisiz ya da deneyimsiz olan kişiler (çocuklar da dahil) tarafından kullanım için tasarlanmamıştır. Çocuklar denetlenerek cihazla oynamaları önlenmelidir.

Elektrik kablosu zarar görmüşse üretici, servis temsilcisi veya yetkili bir kişi tarafından değiştirilmelidir.

UK **Попередження:** Не використовуйте механічні пристрої та інші штучні засоби для прискорення процесу розморожування.

Попередження:: Не використовуйте електричні прилади у камерах для зберігання їжі пристрою.

Попередження: Тримайте вентиляційні отвори пристрою відкритими

Попередження: Не пошкоджуйте контур охолодження холодильника.

Цей прилад не призначений для користування особами (у тому числі дітьми) з обмеженими фізичними, сенсорними та розумовими можливостями, а також без досвіду та знань, якщо вони не перебувають під наглядом, або не отримали інструктажу щодо користування електроприладом від особи, відповідальної за їхню безпеку. Необхідно наглядати за дітьми, щоб вони не гралися з приладом.

В разі пошкодження кабелю живлення, той має бути замінений виробником, представником сервісної служби або уповноваженою особою.

UZ **Огоҳлантириш:** эритиш жараёнини тезлаштириш учун механик асбобларни ёки бошқа сунний воситаларни ишлатманг.

Огоҳлантириш: жиҳознинг озиқ-овқат сақлаш жойида электр асбобларни ишлатманг.

Огоҳлантириш: жиҳознинг ҳаво янгилаттирадиган тешигини бўш сақланг.

Огоҳлантириш: музлатгичнинг музлатувчи занжирига зарар етказманг.

Ушбу жиҳоздан фойдаланиш жисмоний заиф, таъсирчан ва онги паст ёки малакаси ва билими кам одамларга (ҳамда болаларга) режалаштирилмаган, фақатгина жиҳоздан қандай фойдаланиш кераклигини, уларнинг хавфсизлигига жавобгар инсон, уларни устидан назорат қилса ёки йўл-йўриқ кўрсатса. Болалар жиҳоз билан ўйнашмаётганлигига ишонч ҳосил қилиш учун уларни назорат қилиш керак.

Агар таъминланган симга зарар етган бўлса, уни ишлаб чиқарувчи ёки хизмат кўрсатиш вакили ёки тайинланган одам томонидан алмаштириш керак.

